

# Mikrovalna Pećnica

Uputstvo za upotrebu

HR



**SENCOR®**

SMW 6001DS

Prije rukovanja pećnicom pažljivo pročitajte uputstvo za upotrebu. Uputstvo sačuvajte za buduću upotrebu.

# Mikrovalna Pećnica

SMW 6001DS

HR

## SADRŽAJ

MJERE OPREZA ZA IZBJEGAVANJE MOGUĆEG PRETJERANOG IZLAGANJA MIKROVALNOJ ENERGIJI . . . . .	2
TEHNIČKI PODACI . . . . .	2
PRIJE POZIVA SERVISU . . . . .	2
POSTAVLJANJE . . . . .	3
UPUTSTVA ZA UZEMLJENJE . . . . .	3
RADIO SMETNJE . . . . .	3
VAŽNA SIGURNOSNA UPUTSTVA . . . . .	4
OSNOVE KUHANJA U MIKROVALNOJ PEĆNICI . . . . .	5
VODIČ KROZ POSUDE . . . . .	5
OPIS MIKROVALNE PEĆNICE . . . . .	5
UPRAVLJAČKA PLOČA . . . . .	6
UPUTSTVA ZA RUKOVANJE PEĆNICOM . . . . .	6
ČIŠĆENJE I ODRŽAVANJE . . . . .	8
ODLAGANJE RABLJENIH ELEKTRIČNIH I ELEKTRONIČKIH UREĐAJA . . . . .	10

## MJERE OPREZA ZA IZBJEGAVANJE MOGUĆEG PRETJERANOG IZLAGANJA MIKROVALNOJ ENERGIJI

- 1) Ne pokušavajte upotrebljavati pećnicu dok su vrata otvorena - tako može doći do štetnog izlaganja mikrovalnoj energiji. Važno je da ne oštetite ili ne prepravljate sigurnosne brave na vratima mikrovalne pećnice.
- 2) Ne blokirajte stražnji dio pećnice ili vrata bilo kakvim predmetima i ne dopustite nakupljanje prljavštine ili ostataka sredstava za čišćenje na brtvenim površinama.
- 3) Ne koristite pećnicu ako je oštećena. Iznimno je važno da su vrata pećnice zatvorena na odgovarajući način i da sljedeći dijelovi nisu oštećeni:
  - a. vrata (da nisu savinuta),
  - b. spojnice i brave vrata (oštećene ili labave),
  - c. brtve vrata i druge brtve.
- 4) Mikrovalnu pećnicu smije podešavati i popravljati samo odgovarajuće kvalificirano servisno osoblje.

## TEHNIČKI PODACI

Potrošnja energije: . . . . .	230 V
Nazivna frekvencija: . . . . .	50 Hz
Ulazna nazivna snaga: . . . . .	1200 W
Izlazna snaga mikrovalova: . . . . .	700 W
Radna frekvencija: . . . . .	2450 MHz
Razina buke: . . . . .	63 dB (A)
Vanjske dimenzije: . . . . .	452 mm (w) x 351 mm (d) x 262 mm (h)
Unutarnje dimenzije: . . . . .	315 mm (w) x 297 mm (d) x 198 mm (h)
Promjer rotirajućeg podloška . . . . .	245 mm
Kapacitet pećnice: . . . . .	20 l
Težina: . . . . .	otprilike 10.5 kg

Deklarirana razina buke za ovaj uređaj je 63 dB(A), što predstavlja razinu A akustične snage u odnosu na referentnu akustičnu snagu od 1 pW.

**NAPOMENA:** Zadržavamo pravo promjene gore navedenih podataka.

## PRIJE POZIVA SERVISU

Ukoliko mikrovalna pećnica ne radi:

- 1) Provjerite je li pećnica pravilno priključena na električnu mrežu. Ako nije, izvadite utikač iz utičnice, pričekajte 10 sekundi te ga ponovno priključite.
- 2) Provjerite je li došlo do kratkog spoja zbog čega je pregorio osigurač. Ako su prethodno spomenute točke u redu, provjerite električnu utičnicu koristeći drugi uređaj.
- 3) Provjerite jeste li na upravljačkoj ploči podesili ispravne vrijednosti.
- 4) Provjerite jesu li vrata pećnice ispravno zatvorena pomoću sigurnosnog sustava brave vrata. U suprotnom, mikrovalovi neće djelovati u pećnici.

AKO NIŠTA OD GORE NAVEDENOG NIJE POMOGLO, KONTAKTIRAJTE KVALIFICIRANOG SERVISERA. NE POKUŠAVAJTE SAMI PODEŠAVATI ILI POPRAVLJATI PEĆNICU.

## POSTAVLJANJE

- 1) Uvjerite se da su svi materijali od pakiranja, kao što su plastične vrećice, stiropor i dr. uklonjeni s unutarnje strane pećnice.
- 2) **UPOZORENJE:** Provjerite ima li pećnica oštećenja, tj. jesu li vrata pećnice ispravno sjela ili da nisu udubljena, jesu li brtve na vratima ili drugim dijelovima oštećene, ili jesu li ovjesi vrata i brave slomljeni ili labavi ili jesu li unutrašnjost pećnice ili vrata udubljena. Ako postoji bilo kakvo oštećenje, ne koristite pećnicu i kontaktirajte kvalificirano servisno osoblje.
- 3) Mikrovalnu pećnicu postavite na ravnu, stabilnu površinu, koja može nositi težinu same pećnice i hrane koja će se u njoj pripremati.
- 4) Ne postavljajte pećnicu u blizinu izvora topline, velike vlage ili blizu zapaljivih materijala.
- 5) Kako bi pravilno radila, pećnica mora imati dovoljan protok zraka. Osigurajte 20 cm slobodnog prostora iznad gornjeg dijela pećnice, 10 cm sa stražnje strane i 5 cm s lijeve i desne strane. Ne blokirajte niti jedan otvor na pećnici. Ne skidajte noge s pećnice.
- 6) **Uređaj je predviđen za korištenje u slobodnom prostoru, a ne kao ugradbeni uređaj.**
- 7) Ne koristite pećnicu bez rotirajućeg staklenog podloška, prstena i ugrađenog pogonskog mehanizma.
- 8) Nikada rotirajući stakleni podložak ne okrećite naopako. Stakleni podložak nikada ne smije biti blokiran ili ograničen u svom kretanju. Ako su rotirajući prsten ili stakleni podložak oštećeni ili slomljeni, kontaktirajte svog najbližeg prodavača uređaja ili ovlašteni servisni centar. Svu hranu i sve posuđe uvijek stavite na stakleni podložak.
- 9) Provjerite da električni vod nije oštećen ili da nije položen s unutarnje strane pećnice ili da nije u kontaktu s vrućim ili oštrim površinama.
- 10) Električna utičnica mora biti lako dostupna kako bi u slučaju nužde bilo lako izvaditi kabel za napajanje.
- 11) Ne koristite pećnicu vani.

## UPUTSTVA ZA UZEMLJENJE

Ova pećnica mora biti uzemljena. Mikrovalna je pećnica opremljena električnim priključnim vodom koji ima vod za uzemljenje i utikač s priključkom zaštitnog uzemljenja. Utikač mora biti priključen u zidnu električnu utičnicu, koja je ispravno instalirana i uzemljena. U slučaju električnog kratkog spoja, to će smanjiti opasnost od strujnog udara - u tom će slučaju električna struja proći kroz uzemljenje. Preporučamo da se pećnica opskrbljuje vlastitim odvojenim strujnim krugom. Korištenje visokog napona je opasno i može prouzročiti požar ili drugu vrstu nezgode koja može oštetiti pećnicu.

### UPOZORENJE!

Neispravno uzemljena utičnica napajanja može dovesti do opasnosti od strujnog udara.

### Napomena:

- 1) Ako imate bilo kakvih pitanja koja se tiču uzemljenja ili električnih uputstava, savjetujte se s kvalificiranim električarom ili serviserom.
- 2) Ni proizvođač niti prodavač ne preuzimaju bilo kakvu odgovornost za potencijalnu štetu nastalu na pećnici ili ozljede do kojih je došlo uslijed neispravnog električnog priključivanja pećnice.

## RADIO SMETNJE

Korištenje pećnice može prouzročiti smetnje vašem radio prijammiku, televizijskom prijammiku ili sličnoj opremi.

Ako se smetnje pojave, mogu se umanjiti poduzimanjem sljedećih mjera:

- 1) Očistite vrata i brtvene površine pećnice.
- 2) Okrenite antenu radio ili televizijskog prijammika.
- 3) Premjestite mikrovalnu pećnicu dalje od prijammika.
- 4) Priključite mikrovalnu pećnicu na drugu utičnicu s vlastitim strujnim krugom.

## VAŽNA SIGURNOSNA UPUTSTVA

### PAŽLJIVO PROČITAJTE I SAČUVAJTE ZA BUDUĆU UPOTREBU

Prilikom rukovanja mikrovalnom pećnicom, pridržavajte se osnovnih uputstava, koja uključuju sljedeće:

Ovaj uređaj nije namijenjen korištenju osobama (uključujući djecu) smanjenih tjelesnih ili mentalnih sposobnosti ili nedostatnog iskustva osim ako su propisno educirani o sigurnoj upotrebi uređaja, ili ako su pod nadzorom kvalificirane osobe odgovorne za njihovu sigurnost. Djecu držite pod nadzorom kako se ne bi igrala uređajem.

**UPOZORENJE:** Da bi se smanjio rizik od požara, električnih udara, ozljeda ili pretjeranog izlaganja mikrovalnoj energiji:

- 1) Prije upotrebe uređaja pročitajte sva uputstva.
- 2) Uređaj koristite isključivo u svrhu za koju je namijenjen i na način koji je opisan u ovim uputstvima za upotrebu. Ova je pećnica namijenjena samo za grijanje, kuhanje ili pečenje hrane. Pećnica nije namijenjena za industrijsku ili laboratorijsku primjenu. Ne koristite nagrizajuće kemikalije na ovom uređaju.
- 3) Ne uključujte pećnicu ako je prazna.
- 4) Ne koristite pećnicu ako je priključni vod ili utikač oštećen, ako je pećnica neispravna, oštećena ili je pala na pod. Ako je priključni vod oštećen, treba ga zamijeniti ovlašteni serviser ili druga kvalificirana osoba u ovlaštenom servisnom centru kako bi se izbjegle moguće opasnosti.
- 5) **UPOZORENJE:** Ako su vrata ili brtve pećnice oštećene, ne koristite pećnicu dok se ne popravi u ovlaštenom servisnom centru ili od strane druge kvalificirane osobe.
- 6) **UPOZORENJE:** Opasno je za sve osim za ovlašteni servisni centar ili kvalificiranu osobu vršiti bilo kakve popravke ili održavanje pećnice koji uključuju uklanjanje zaštitnog pokrova od zračenja mikrovalne energije.
- 7) **UPOZORENJE:** Djeci dopustite upotrebu pećnice bez nadzora samo kada su nakon primljenih uputa sposobna koristiti se pećnicom na siguran način i kada razumiju opasnosti koje su posljedica neodgovarajuće upotrebe.
- 8) Kako bi se smanjila opasnost od vatre u pećnici:  
Koristite samo posuđe prikladno za upotrebu u mikrovalnim pećnicama.  
Kada hranu zagrijavate u plastičnom ili papirnatom posuđu, redovito provjeravajte pećnicu kako biste spriječili da se zapali.
- 9) Ako primijetite dim, isključite pećnicu i izvucite utikač iz električne utičnice. Vrata ostavite zatvorena kako bi se plamen ugasio i kako biste spriječili njegovo širenje.
- 10) Ne koristite unutrašnjost pećnice za odlaganje. Ako ne koristite pećnicu, ne ostavljajte u njoj papirnatu proizvodnju, posuđe za kuhanje ili hranu.
- 11) **UPOZORENJE:** Tekućine i druga hrana ne smiju se zagrijavati u zatvorenim posudama jer mogu eksplodirati.
- 12) Zagrijavanje tekućina u mikrovalnoj pećnici može dovesti do zakašnjelog ključanja te stoga budite oprezni prilikom rukovanja posudama i posuđem.
- 13) Ne pržite hranu u pećnici. Vruće ulje može oštetiti dijelove pećnice, a posuđe može prouzročiti opekline.
- 14) Jaja u ljusci i cijela tvrdo kuhana jaja nemojte zagrijavati u mikrovalnoj pećnici jer mogu eksplodirati.
- 15) Prije kuhanja, probušite hranu s tvrdom kožom, kao što su krumpiri, bundeve, jabuke i kesteni.
- 16) Sadržaj bočica za djecu i hrane za djecu promiješajte i protresite prije serviranja djetetu, te provjerite temperaturu kako bi se izbjegle opekotine.
- 17) Posuđe za kuhanje može postati vruće zbog topline koja se prenosi sa zagrijane hrane. Za rukovanje zagrijanom hranom koristite zaštitne rukavice.
- 18) **VAŽNO** - kuhinjsko posuđe i pomagala koja se ne smiju koristiti u mikrovalnoj pećnici:
  - metalne zdjele i posuđe s metalnim ručkama ili metalnim ukrasima
  - stezaljke na plastičnim vrećicama
  - posuđe s melaninskom površinskom obradom
  - standardni termometri koji se koriste za mjerenje temperature mesa itd.

## OSNOVE KUHANJA U MIKROVALNOJ PEĆNICI

- 1) Pažljivo rasporedite hranu. Najveće komade hrane stavite prema vanjskoj strani podloška.
- 2) Ne pripremajte hranu izravno na rotirajućem staklenom podlošku. Hranu uvijek stavite u odgovarajuću posudu prije no što ju stavite u pećnicu.
- 3) Postavite ispravno vrijeme za pripremu. Koristite kratka vremenska razdoblja za pripremu te ih produžite, ako je to potrebno. Kod pripreme hrane na visokim temperaturama, hrana se može dimiti ili zapaliti.
- 4) Prije kuhanja prekrijte hranu. Prekrivanje hrane sprječava prskanje i pomaže da se hrana pripremi jednoliko.
- 5) Da biste ubrzali pripremu hrane kao što je piletina ili hamburgeri, okrenite ih jednom tijekom pripreme. Velike komade hrane, kao što su pečenja, potrebno je okrenuti najmanje jednom.
- 6) Prilikom pripreme, raspodijelite hranu sličnu hamburgerima od vrha prema dolje i od sredine posude prema rubu.

## VODIČ KROZ POSUDE

- 1) Idealna vrsta mikrovalnog posuđa je proziran spremnik, koji omogućava prodiranje mikrovalova kroz posudu i zagrijavanje hrane.
- 2) Mikrovalovi ne prodiru kroz metal, stoga ne koristite metalno posuđe ili zdjele s metalnim rubom.
- 3) Za pripremu hrane u mikrovalnoj pećnici ne koristite proizvode od recikliranog papira jer mogu sadržavati male komadiće metala.
- 4) Bolje je koristiti okrugle/ovalne spremnike nego kvadratne/pravokutne, jer se hrana u njima često prekuha.
- 5) Koristite posuđe koje je prilagođeno za korištenje u mikrovalnim pećnicama u skladu s uputama proizvođača.

Opća tablica koja slijedi pomoći će u odabiru pravog posuđa.

Vatrostalno staklo	Da
Normalno staklo	Ne
Vatrostalna keramika	Da
Plastični spremnici za pripremu u mik. pećnici	Da
Kuhinjski papir	Da
Metalni pladnjevi	Ne
Metalne rešetke	Ne
Aluminijska folija i posude od folije	Ne

## DIJELOVI

1. Sigurnosni sustav brava na vratima
2. Prozor pećnice
3. Rotirajući prsten
4. Upravljačka ploča
5. Magnetron
6. Rotirajući stakleni podložak

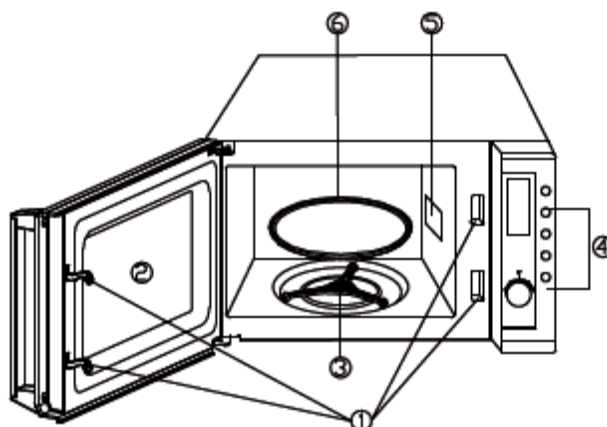

# Mikrovalna Pećnica

SMW 6001DS

HR

## UPRAVLJAČKA PLOČA

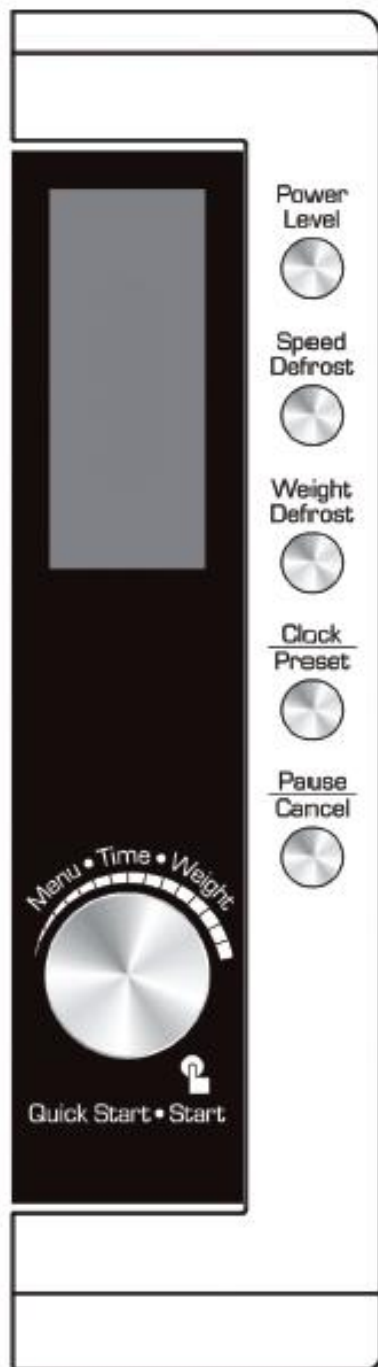

### DISPLAY (Prikaz)

Prikazuje se vrijeme pripreme, razina snage, indikator i sat.

### POWER LEVEL tipka (Razina snage)

Pritisnite ovu tipku nekoliko puta kako biste namjestili razinu snage pećnice.

### CLOCK/PRESET tipka (Sat/odgođeno)

Ako je pećnica u standby modu rada, pritisnite ovu tipku kako biste namjestili vrijeme u 12-satnom ili 24-satnom ciklusu.

Nakon odabira programa pripreme, pritisnite tipku koja će automatski započeti s kuhanjem u vrijeme koje ste unaprijed podesili.

### WEIGHT DEFROST tipka (Odleđivanje - težina)

Pritisnite ovu tipku kako biste pokrenuli odleđivanje uz uvjete određene težinom.

### SPEED DEFROST tipka (Brzo odleđivanje)

Pritisnite ovu tipku kako biste pokrenuli odleđivanje temeljem unesenog vremena.

### Držak za okretanje

#### MENU/TIME/WEIGHT

Okrenite držak u smjeru suprotnom od kazaljke na satu za odabir izbornika kuhanja.

Okrenite držak u smjeru kazaljke na satu za unos vremena.

Okrenite držak u smjeru kazaljke na satu za unos težine ili iznosa hrane.

### START/QUICK START tipka (Start / Brzi start)

Pritisnite tipku za pokretanje programa.

Pritisnite tipku nekoliko puta kako biste namjestili mod rada s punom snagom.

### PAUSE/CANCEL tipka Prekini / Poništi

Pritisnite ovu tipku kako biste poništili postojeće postavke ili vrijeme pripreme prije izbora programa pripreme.

Pritisnite ovu tipku jednom tijekom pripreme kako biste privremeno zaustavili zagrijavanje ili pritisnite dva puta kako biste poništili program pripreme.

Ova se tipka također koristi za zaštitu djece.

## UPUTSTVA ZA RUKOVANJE MIKROVALNOM PEĆNICOM

Svaki put kada pritisnete neku tipku, oglasit će se zvučni signal.

Po završetku programa za pripremu, mikrovalna pećnica oglasit će se zvučnim signalom, a na zaslonu će se prikazati "END". Zvučni signal će se nastaviti oglašavati svake dvije minute dok ne otvorite pećnicu ili pritisnete tipku PAUSE/CANCEL, kada će se pećnica vratiti u standby mod rada.

# Mikrovalna Pećnica

SMW 6001DS

HR

## NAMJEŠTANJE DIGITALNOG SATA

U standby modu rada, pritisnite tipku CLOCK/PRESET jednom ili dva puta i odaberite 12- ili 24-satni prikaz vremena.

PRIMJER: Sat želite namjestiti na 8:30.

- 1) Pritisnite tipku CLOCK/PRESET nekoliko puta.
- 2) Okrenite držak MENU/TIME/WEIGHT tako da znamenka pokazuje broj 8.
- 3) Pritisnite tipku CLOCK/PRESET jednom.
- 4) Okrenite držak MENU/TIME/WEIGHT tako da je na prikazu 8.30.
- 5) Pritisnite tipku CLOCK/PRESET kako biste potvrdili unos.

### Napomena:

Tijekom pripreme hrane, pritisnite tipku CLOCK/PRESET kako biste vidjeli vrijeme.

## KUHANJE U MIKROVALNOJ PEĆNICI

### Brzi start

Ova funkcija omogućava brzo paljenje mikrovalne pećnice pri maksimalnoj snazi.

Pritisnite tipku START/QUICK START nekoliko puta kako biste namjestili vrijeme kuhanja. Pećnica će odmah početi raditi pri maksimalnoj snazi. Najduže vremensko razdoblje koje je moguće podesiti je 10 minuta

## NAMJEŠTANJE RAZINE SNAGE I VREMENA KUHANJA

Za odabir programa mikrovalne pećnice, pritisnite tipku POWER LEVEL. Svakim pritiskom na tipku POWER LEVEL, mijenja se razina snage. Okrenite držak MENU/TIME/WEIGHT u smjeru kazaljke na satu kako biste namjestili vrijeme kuhanja. Za početak kuhanja, pritisnite tipku START/QUICK START. Najduže vremensko razdoblje na koje je moguće namjestiti vrijeme kuhanja je 95 minuta.

### Pritiskom na tipku POWER LEVEL, možete odabrati:

Pritisnite tipku POWER LEVEL	Snaga kuhanja
Jednom	100%
Dvaput	80%
Tri puta	60%
Četiri puta	40%
Pet puta	20%
Šest puta	0%

Primjer: Želite pripremati hranu 5 minuta pri 60% snage.

- 1) Pritisnite tipku POWER LEVEL dok ne pokaže 60%.
- 2) Okrenite držak MENU/TIME/WEIGHT tako da znamenka pokazuje 5:00.
- 3) Pritisnite tipku START/QUICK START.

**Napomena:** Tijekom pripreme hrane, pritisnite tipku POWER LEVEL kako biste provjerili postavku snage.

## ODLEĐIVANJE TEMELJEM TEŽINE

Pećnica omogućava odleđivanje hrane temeljem unesene postavke težine. Vrijeme odleđivanja i snaga su podešeni automatski, čim se unese težina hrane. Težina se može podesiti u rasponu od 100 g do 1800 g).

PRIMJER: Želite odlediti 600 g kozica.

- 1) Kozice stavite u pećnicu.
- 2) Pritisnite tipku WEIGHT/DEFROST jednom, na zaslonu će se prikazati 1S, 100g i znak za odmrzavanje.
- 3) Okrenite držak MENU/TIME/WEIGHT za odabir težine hrane.
- 4) Okrenite držak i namjestite vrijednost na 600 g
- 5) Pritisnite tipku START/QUICK START.

**Napomena:** Postupak odležavanja podijeljen je u tri faze, svaka faza traje trećinu ukupnog vremena odležavanja. Nakon dvije trećine vremena, oglasit će se zvučni signal koji znači da je hranu potrebno okrenuti. Nakon što okrenete hranu, pritisnite tipku START/QUICK START kako biste nastavili s postupkom odležavanja.

## BRZO ODLEĐIVANJE

Pećnica omogućava brzo odležavanje hrane u zadanom vremenu. Najduže vremensko razdoblje na koje je moguće namjestiti vrijeme odležavanja je 95 minuta.

- 1) Kozice stavite u pećnicu.
- 2) Pritisnite tipku SPEED DEFROST jednom, na zaslonu će se prikazati 1S i znak za odmrzavanje.
- 3) Okrenite držak MENU/TIME/WEIGHT u smjeru kazaljke na satu za odabir vremena.
- 4) Pritisnite tipku START/QUICK START za početak.

**Napomena:** Postupak odležavanja podijeljen je u tri faze, svaka faza traje trećinu ukupnog vremena odležavanja. Nakon dvije trećine vremena, oglasit će se zvučni signal koji znači da je hranu potrebno okrenuti. Nakon što okrenete hranu, pritisnite tipku START/QUICK START kako biste nastavili s postupkom odležavanja.

## FUNKCIJA ODGOĐENI START

Primjer: Sada je 8:00 sati i želite pokrenuti mikrovalnu pećnicu u 11:30 za automatsko kuhanje na 80% snage na 30 minuta.

- 1) Pritisnite tipku POWER LEVEL dva puta, dok se 80% ne prikaže na zaslonu.
- 2) Okrenite držak MENU/TIME/WEIGHT da unesete vrijednost 30 minuta.
- 3) Pritisnite tipku CLOCK/PRESET jednom dok svjetluca svjetlo za sat.
- 4) Okrenite držak MENU/TIME/WEIGHT dok znamenka za sat ne pokazuje 11:00.
- 5) Pritisnite tipku CLOCK/PRESET jednom dok svjetluca svjetlo za minute.
- 6) Okrenite držak MENU/TIME/WEIGHT dok znamenka za sat ne pokazuje 11:30.
- 7) Pritisnite tipku START/QUICK START kako biste potvrdili odabir.

**Napomena:**

- 1) Kada dođe vrijeme koje je postavljeno, oglasit će se zvučni signal i program će započeti.
- 3) Nakon početka ove funkcije, pritisnite tipku CLOCK/PRESET za prikaz odgođenog vremena u trajanju od 3 sekunde, u kojem razdoblju pritisnite tipku PAUSE/CANCEL za otkazivanje funkcije odgođenog starta.

## KUHANJE U FAZAMA

Ova mikrovalna pećnica omogućava programiranje kuhanja do 3 faze. Za neke recepte moguće je potrebno kuhanje u fazama koje uključuje odmrzavanje.

Primjer: želite odabrati sljedeći program kuhanja:

SPEED DEFROST - Microwave cooking

- 1) Namjestite program brzog odmrzavanja. Ne završite program brzog odmrzavanja pritiskom na tipku START/QUICK START.
- 2) Unesite program kuhanja.
- 3) Pritisnite tipku START/QUICK START za početak kuhanja u fazama.

**Napomena:**

U kuhanju u fazama, program brzog odležavanja može se namjestiti samo kao prva faza. Funkcije odležavanja prema težini i automatskog kuhanja ne mogu se podesiti kod kuhanja u fazama.

Program kuhanja koji je u tijeku prikazan je na zaslonu kao S1, S2, S3.

# Mikrovalna Pećnica

SMW 6001DS

HR

## AUTO KUHANJE (AUTOMATSKO KUHANJE)

Ako koristite ovaj mod kuhanja, ne morate podešavati vrijeme kuhanja ili razinu snage. Dovoljno će biti da jednostavno odaberete vrstu hrane koju želite pripremiti i njenu težinu. Nakon pola vremena kuhanja, okrenite hranu kako bi se ravnomjerno zagrijala.

Primjer: Želite zagrijati 400 g svježeg povrća.

- 1) Okrenite držak MENU/TIME/WEIGHT u smjeru suprotnom od kazaljke na satu za odabir željene šifre krane A03. Na zaslonu je prikazana odabrana šifra hrane i znak svježeg povrća.
- 2) Pritisnite tipku START/QUICK START za odabir.
- 3) Okrenite držak MENU/TIME/WEIGHT u smjeru kazaljke na satu i namjestite težinu i iznos hrane.
- 4) Pritisnite tipku START/QUICK START za početak.

Šifra	Hrana/Mod pripreme	Jedinica	Napomena
A01	Kokice	99 g	Rezultat automatskog zagrijavanja ovisi o fluktuacijama napona, obliku i veličini hrane, osobnim preferencijama te čak i o načinu na koji je hrana raspodijeljena na tanjuru. Ako niste zadovoljni s rezultatima zagrijavanja, prilagodite vrijeme zagrijavanja
A02	Kava	šalica (200 ml)	
A03	Svježe povrće	gram	
A04	Krumpir	porcija (230 g)	
A05	Pizza	gram	
A06	Ponovno grijanje	gram	
A07	Slanina	gram	
A08	Plodovi mora	gram	

## BLOKIRANJE PRISTUPA DJECI

Kako bi se spriječilo slučajno uključivanje mikrovalne pećnice od strane djece, moguće je uključiti sigurnosnu blokadu pristupa djeci. Dok je postavljena sigurnosna blokada, nije moguće raditi s pećnicom.

Da biste postavili blokadu pristupa djeci, pritisnite i držite tipku PAUSE/CANCEL 3 sekunde. Kada se blokada aktivira, oglasit će se zvučni signal i na zaslonu će se prikazati odgovarajući znak. Ostale tipke neće reagirati kada ih se pritisne. Da biste deaktivirali blokadu, ponovno pritisnite i držite tipku PAUSE/CANCEL 3 sekunde. Pećnica će se oglasiti zvučnim signalom i znak će se ugasiti.

## UPUTE I INFORMACIJE O ODLAGANJU STAROG PAKIRANJA

Staro pakiranje obavezno odložite na javno odlagalište otpada.

## ODLAGANJE RABLJENIH ELEKTRIČNIH I ELEKTRONIČKIH UREĐAJA



Ovaj simbol, koji se nalazi na proizvodu, raznim dodacima za njega ili samom pakiranju, označava da se proizvod ne smije bacati u kućni otpad. Stoga proizvod odložite na reciklažno dvorište namijenjeno prikupljanju električnoga i elektroničkoga otpada. U pojedinim državama

Europske unije, ali i izvan nje, možete ga vratiti u trgovinu kada kupujete sličan novi proizvod. Pravilnim ćemo odlaganjem pomoći očuvati vrijedne prirodne resurse i spriječiti mogući negativni utjecaj na okoliš i zdravlje ljudi, do čega može doći upravo nepravilnim odlaganjem otpada. Za detaljnije informacije obratite se mjesnim vlastima ili najbližem reciklažnom dvorištu. Nepravilno odlaganje ovakve vrste otpada može biti podložno državnim kaznenim propisima.

### Za poslovne subjekte u Europskoj uniji

Ukoliko želite pravilno odložiti električni ili elektronički uređaj, potrebne informacije zatražite od prodavača ili dobavljača robe.

### Odlaganje u zemljama izvan Europske unije

Za sve potrebne informacije o pravilnim načinima odlaganja ovog proizvoda obratite se mjesnoj upravi ili prodavaču.



Ovaj proizvod zadovoljava sve osnovne uvjete koje propisuju uredbe EU-a, a koje se odnose na njega.

Zadržavamo pravo na mijenjanje teksta, dizajna i tehničkih podataka bez prethodne najave.