

SENCOR®

SCF 4200WH

SCF 4201BK



HR ■ Konvekcijaska grijalica

Prijevod originalnog priručnika

Ovaj proizvod je prikladan samo za dobro izolirana područja ili za rijetku upotrebu.

Informacije u vezi lokalnih električnih grijalica prema Direktivi Komisije EU 2015/1188 navedene su u pravitku ovog korisničkog priručnika.

PAŽLJIVO PROČITAJTE I SPREMITE ZA BUDUĆU UPOTREBU.

- Ovaj uređaj mogu koristiti djeca od 8 godina ili starija te osobe s fizičkim ili mentalnim nedostacima ili osobe bez iskustva, ako su pod odgovarajućim nadzorom ili ako su obaviještene o tome kako koristiti uređaj na siguran način te ako razumiju potencijalne opasnosti. Djeca se ne smiju igrati s uređajem. Čišćenje i održavanje koje obavlja korisnik ne smiju obavljati djeca bez nadzora.
- Ako se električni kabel ošteti, mora ga zamijeniti proizvođač, njegov servisni tehničar ili druga osoba sličnih kvalifikacija jer će se time spriječiti opasne situacije. Uređaj se ne smije koristiti ako je kabel napajanja oštećen.
- Djeci mlađa od 3 godine starosti treba onemogućiti pristup uređaju, osim ako nisu pod stalnim nadzorom.
- Djeca od 3 do 8 godina starosti smiju uključiti/isključiti ovaj uređaj samo pod uvjetom da se uređaj nalazi ili je instaliran na namijenjenom normalnom mjestu rada i da su djeca pod nadzorom ili su obaviještena o sigurnom upravljanju uređajem te razumiju moguće opasnosti. Djeca od 3 do 8 godina starosti ne smiju ukapčati utikač u električnu utičnicu, regulirati ili čistiti grijalicu ili obavljati korisničko održavanje.



PAŽNJA:

Neki dijelovi ovog proizvoda mogu postati jako vrući i uzrokovati opekline. Budite posebno pažljivi kada su prisutna djeca i hendikepirane osobe.



UPOZORENJE:

Ne prekrivati.

Da biste spriječili pregrijavanje, nemojte prekrivati konvekcijsku grijalicu.

- Ovaj uređaj se ne smije nalaziti izravno ispod električne utičnice.
- Nemojte koristiti ovaj uređaj u neposrednoj blizini kade, tuša ili bazena.
- Djeca se ne smiju igrati s uređajem.
- Ovaj uređaj je namijenjen samo za upotrebu u kućanstvu.
- Ovaj uređaj nije namijenjen za upotrebu na otvorenom ili za komercijalne namjene, na primjer na gradilištu.
- Prije ukapčanja uređaja u električnu utičnicu provjerite odgovara li nazivni napon na naljepnici sa specifikacijama naponu električne utičnice u koju ga želite ukopčati.
- Ukopčajte uređaj samo u pravilno uzemljenu utičnicu. Nemojte ga priključivati na produžni kabel ili adapter s više utičnica.
- Nemojte rukovati uređajem ili kablom napajanja ako imate mokre ruke.

- Prilikom sastavljanja uređaja pažljivo slijedite upute navedene u ovom priručniku. Za montažu uređaja na zid, upotrijebite samo isporučene vijke ili vijke koje je preporučio i odobrio proizvođač.
- Nemojte koristiti ovaj uređaj u kupaonici, praonici, u prostorijama s povišenom razinom vlage, niti ga postavljati na takva mjesta gdje postoji opasnost od lijevanja vode po njemu ili gdje može doći u kontakt s prskanjem vode.
- Nemojte postavljati uređaj u blizini otvorenog plamena.
- Nemojte koristiti uređaj u prostorijama s puno prašine ili na mjestima gdje se koriste ili skladište eksplozivne ili zapaljive tvari, npr. benzin, boje, aerosoli, itd. ili gdje je moguća prisutnost eksplozivnih ili otrovnih para, ili u industrijskom okruženju.
- Nemojte stavljati uređaj na kosinu ili na nestabilne površine kao što su tepisi s vrlo dugim i debelim dlakama, na kaučeve, itd. Stavljajte uređaj samo na vodoravnu, suhu, čistu, glatku i stabilnu površinu.
- Nemojte stavljati nikakve predmete u otvore uređaja. To može dovesti do električnog kratkog spoja, požara ili oštećenja uređaja.
- Tijekom rada potreban je dovoljan slobodni prostor oko uređaja. Ostavite najmanje 1 m slobodnog prostora ispred uređaja i 0,5 m slobodnog prostora sa svake strane.
- Nemojte koristiti uređaj u blizini zavjesa, zastora ili drugih zapaljivih materijala. Tijekom rada, uređaj mora biti najmanje 1 m udaljen od zapaljivih materijala.
- Ne preporučujemo upotrebu ovog uređaja u prostorijama manjim od 6 m².
- Ovaj uređaj se ne smije koristiti s programatorom, vremenskim prekidačem, sustavom daljinskog upravljanja ili bilo kojim drugim uređajem koji automatski uključuje uređaj jer postoji opasnost od požara ako je uređaj prekriven ili nepravilno smješten.
- Potrebna je posebna pažnja i nadzor ako se uređaj koristi u blizini životinja.
- Uređaj se ne smije ostavljati bez nadzora dok radi. Nemojte ostavljati uređaj da radi ako ste pospani ili dok spavate.
- Nemojte koristiti uređaj za sušenje odjeće.
- Za isključivanje uređaja koristite gumb za uključivanje/isključivanje, a zatim postavite glavni prekidač u položaj 0 (ISKLUČIVANJE). Zatim iskopčajte kabel napajanja iz električne utičnice.
- Uvijek isključite uređaj i iskopčajte ga iz električne utičnice ako ga ne koristite, ako ga ostavljate bez nadzora te prije premještanja, čišćenja ili održavanja. Nemojte premještati uređaj dok radi. Prije premještanja, čišćenja ili postupaka održavanja uređaja, pustite ga da se ohladi.
- Držite uređaj čist. Očistite kuhalo prema uputama u poglavlju "Čišćenje i održavanje". Nemojte obavljati nikakvo održavanje na uređaju osim postupka čišćenja opisanog u poglavlju "Čišćenje i održavanje".
- Da biste izbjegli opasnost od ozljede uslijed električnog udara, nemojte uranjati uređaj ili kabel napajanja u vodu ili bilo kakvu drugu tekućinu.

- Postavite kabel napajanja tako da izbjegnute spoticanje na njega, da ne bude u kontaktu s vrućom površinom ili oštrim predmetima. Nemojte ga postavljati ispod tepiha, rubne trake, itd.
- Iskapčajte uređaj iz utičnice laganim povlačenjem utikača na kabelu napajanja, a ne povlačenjem samog kabela. U suprotnom to može oštetiti kabel napajanja ili utičnicu.
- Nemojte koristiti uređaj ako ne radi ispravno ili ako je pao na pod, bio uronjen u vodu ili je na drugi način oštećen. Predajte ga ovlaštenom servisnom centru na pregled ili popravak.
- Nikada nemojte sami popravljati uređaj niti obavljati preinake na njemu. Da biste spriječili opasnu situaciju, neka sve popravke obavi ovlašteni servisni centar. Neovlaštenim modifikacijama uređaja riskirate poništavanje prava koja vam daje jamstvo u slučaju nezadovoljavajućeg rada ili kvalitete.
- Proizvođač nije odgovoran ni za kakva oštećenja nastala nepravilnom upotrebom ovog uređaja.

A

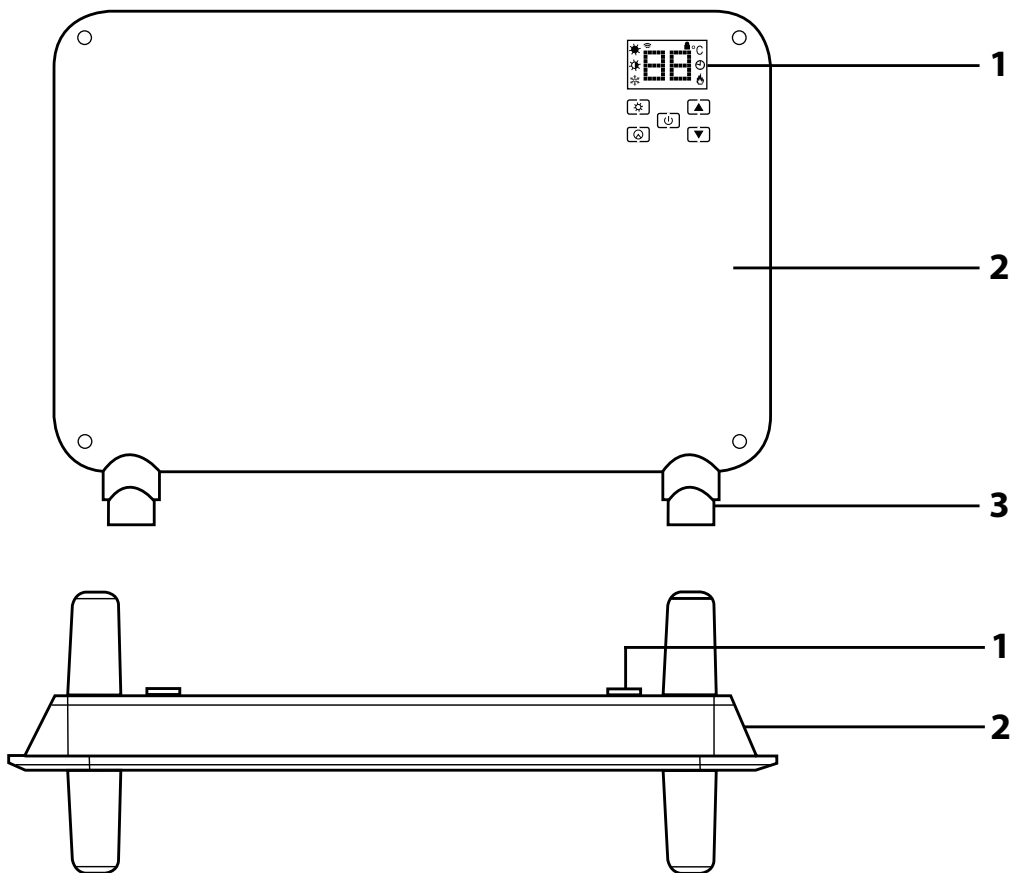

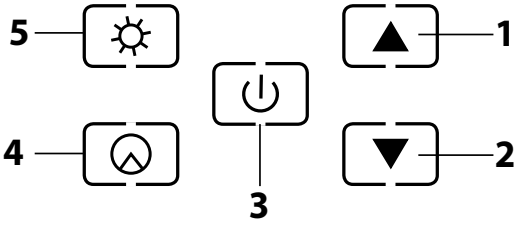
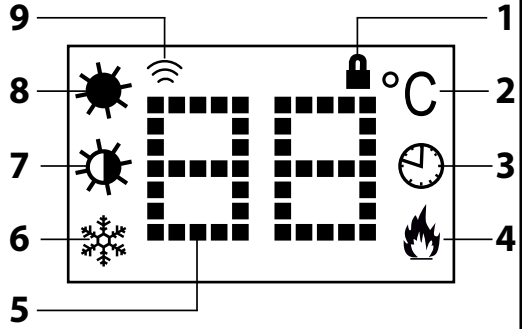
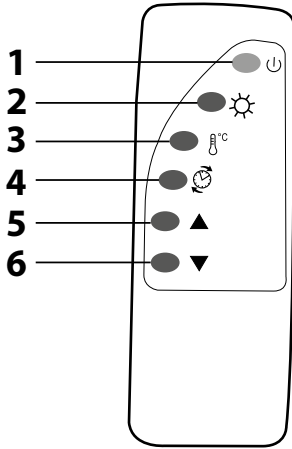
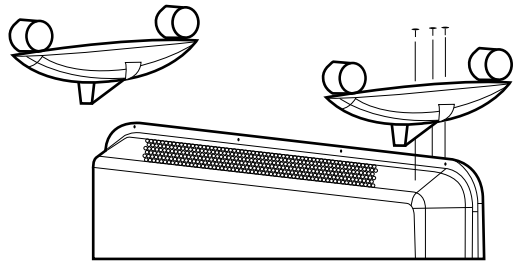
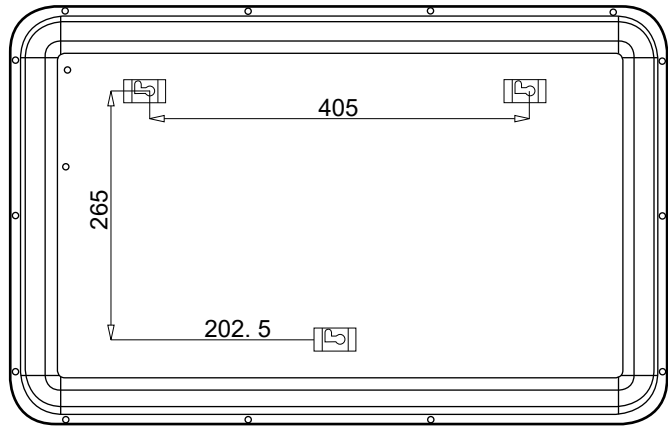
B**C****D****E****F**

- Prije korištenja ovog uređaja temeljito pročitajte korisnički priručnik, čak i u slučajevima kada ste se prethodno upoznali s radom sličnih vrsta uređaja. Koristite ovaj uređaj samo onako kako je opisano u ovom korisničkom priručniku. Držite ovaj korisnički priručnik na sigurnom mjestu gdje ga ubuduće možete lako naći.
- Preporučujemo da zadržite originalnu kartonsku kutiju, materijal ambalaže, račun, izjavu proizvođača ili jamstvo barem u trajanju pravne odgovornosti za nezadovoljavajući rad ili kvalitetu. U slučaju transporta, preporučujemo da zapakirate uređaj u originalnu kutiju od proizvođača.

OPIS UREĐAJA

- | | |
|----------------------------------|--|
| A1 Zaslon | A5 Glavni prekidač napajanja (na bočnoj strani) |
| A2 Prednja ploča | A6 Komplet za montažu na zid (nije prikazan) |
| A3 Kotačić za pomicanje | |
| A4 Kuke za montažu na zid | |

OPIS UPRAVLJAČKE PLOČE

- | | |
|--|--------------------------------------|
| B1 Gumb ▲ | B4 Gumb mjerača vremena |
| B2 Gumb ▼ | B5 Gumb za odabir načina rada |
| B3 Gumb za uključivanje/isključivanje | |

OPIS ZASLONA

- | | |
|--|---|
| C1 Ikona zaključavanja za djecu | C6 Ikona načina rada protiv smrzavanja |
| C2 Ikona °C | C7 Ikona niske jačine grijanja |
| C3 Ikona mjerača vremena | C7 Ikona visoke jačine grijanja |
| C4 Ikona grijanja | C9 Ikona za WiFi |
| C5 Prikaz temperature ili mjerača vremena | |

OPIS DALJINSKOG UPRAVLJAČA

- | | |
|---|--------------------------|
| D1 Gumb za uključivanje/isključivanje | D5 Gumb plus (+) |
| D2 Gumb za odabir načina rada | D6 Gumb minus (-) |
| D3 Gumb za postavljanje temperature | |
| D4 Gumb za podešavanje mjerača vremena | |

PRIJE PRVE UPOTREBE

- Prije prve upotrebe izvadite uređaj i dodatni pribor iz ambalaže i uklonite sve promotivne etikete i naljepnice. Provjerite da ni uređaj niti bilo koji dio uređaja nije oštećen.

INSTALACIJA

- Konveksijska grijalica se može koristiti kao prenosivi izvor topline (potrebno je montirati kotačić za pomicanje **A3**) ili se može montirati na zid (treba skinuti kotačić za pomicanje **A3**).



Upozorenje:

Prije bilo kakve montaže, uvijek pazite da utikač napajanja bude iskopčan iz električne utičnice.

Montaža kotačića za pomicanje

- Stavite deku ili drugu mekanu podlogu na pod. Zatim stavite konveksijsku grijalicu naopake na deku.
- Na dnu konveksijske grijalice, sa svake strane se nalaze tri rupe. Poravnajte te rupe s rupama u kotačićima za pomicanje **A3** i pomoću priloženih samoreznih vijaka ih prisarafite za donju stranu konveksijske grijalice - pogledajte sliku E. Čvrsto zategnite vijke. Provjerite jesu li kotačići za pomicanje **A3** pravilno pričvršćeni za konveksijsku grijalicu.
- Preokrenite konveksijsku grijalicu i pažljivo ju položite na kotačiće za pomicanje **A3**. Provjerite mogu li se kotačići slobodno pomicati te da nisu ničime blokirani.

Montaža na zid

- Prije montaže konveksijske grijalice na zid, važno je da provjerite da na mjestu montaže u zidu nema nikakvih žica, vodova, cijevi, itd.
- Prije montaže također provjerite je li mjesto montaže dovoljno udaljeno od električne utičnice.



Upozorenje:

Koristite samo isporučeni komplet vijaka i tipla za montažu. Ni slučajno se ne smiju upotrijebiti tipli i vijci drugog promjera ili specifikacija, ili vijci koje proizvođač nije odobrio kao prikladne za montažu ove vrste proizvoda.

- Izbušite dvije rupe promjera 8 mm u dubinu od 40 mm u zid, kako je prikazano na slici F.
- Umetnite plastični tipl u svaku od izbušenih rupa. Pomoću odvijača zategnite vijke i ostavite glave vijaka da vire iz zida približno 6 mm.
- Postavite konveksijsku grijalicu na zid tako da glave vijaka uđu u rupe na kukama za vješanje **A4**.



Upozorenje:

Konveksijska grijalica se mora montirati najmanje 15 cm iznad poda i 50 cm od stropa. Konveksijska grijalica se uvijek mora montirati vodoravno. Sve električne instalacije mora obaviti kvalificirani električar. Konveksijska grijalica se ne smije montirati iza vrata ili na otvorenom.

UPOTREBA KONVEKSIJSKE GRIJALICE

Umetanje baterije u daljinski upravljač

- Skinite poklopac odjeljka baterije koji se nalazi na donjoj strani daljinskog upravljača. Umetnite 2 baterije tipa AAA od 1,5 V (baterije nisu priložene). Pazite na pravilan polaritet baterija kako je označeno na dnu odjeljka za baterije. Vratite poklopac.
- Kada mijenjate baterije, postupite na isti način. Uvijek zamijenite obje baterije istovremeno. Izbjegavajte upotrebu kombinacije novih i starih baterija ili baterija različitog tipa.
- Ako želite koristiti daljinski upravljač, usmjerite ga otprilike u razine zaslona **A1**. Maksimalni domet signala je 6 m. Ako se daljinski upravljač postavi tako da prepreke sprječavaju prijenos signala, signal neće uopće biti primljen.



Napomena:

Kada ne kanite koristiti daljinski upravljač dulje vrijeme, izvadite bateriju iz daljinskog upravljača. Nikada nemojte bacati baterije u vatru, dovoditi ih u kratki spoj ili ih na bilo koji način oštetiti. Na kraju vijeka trajanja odložite ih na ekološki način. Nikada nemojte odlagati baterije zajedno s kućanskim otpadom.

Uključivanje / isključivanje

- Prije prve upotrebe, provjerite odgovara li napon u električnoj utičnici naponu na naljepnici sa specifikacijama.
- Ukopčajte utikač kabela u električnu utičnicu.
- Pomaknite glavni prekidač **A5** u položaj I (Uključeno). Oglašava se zvučni signal, pali se zaslon **A1** i prikazuje se temperatura.
- Da biste uključili konveksijsku grijalicu, pritisnite gumb **B3** na konveksijskoj grijalici ili gumb **D1** na daljinskom upravljaču.
- Na zaslonu **A1** će se prikazati ikona zadnjeg odabranog načina rada.
- Kada završite s upotrebom, pritisnite gumb za uključivanje/isključivanje **B3** na konveksijskoj grijalici ili gumb **D1** na daljinskom upravljaču i konveksijska grijalica će se isključiti, ali će ostati u stanju pripravnosti. Da biste potpuno isključili konveksijsku grijalicu, postavite glavni prekidač **A5** u položaj 0 (isključeno) i iskopčajte kabel napajanja iz električne utičnice.



Napomena:

Pri prvoj upotrebi ili ako se uređaj nije koristio dulje vrijeme, moguća je pojava nezatnog mirisa ili mala količina dima iz konveksijske grijalice. To je potpuno normalno i brzo će nestati.

Zaključavanje za zaštitu djece

- Funkcija zaključavanja za zaštitu djece omogućuje zaključavanje upravljačke ploče i sprječava nehotične promjene vaših postavki.
- Da biste uključili funkciju zaključavanja, pritisnite i držite gumb ▲ dok se ikona zaključavanja za zaštitu djece **C1** ne prikaže na zaslonu **A1**. Svi upravljački gumbi će biti onemogućeni.
- Da biste isključili funkciju zaključavanja za zaštitu djece, pritisnite i držite gumb ▲ dok ikona zaključavanja za zaštitu djece **C1** ne nestane sa zaslona **A1**.

Odabir načina rada

- Konveksijska grijalica ima tri načina rada: nisku jačinu grijanja (ulazna snaga 750 W), visoku jačinu grijanja (ulazna snaga 1500 W) i način rada protiv smrzavanja.
- Pritisnite gumb **B5** na konveksijskoj grijalici ili gumb **D2** na daljinskom upravljaču i zatim pomoću gumba ▲/▼ na konveksijskoj grijalici ili gumba +/- na daljinskom upravljaču odaberite željeni način rada. Na zaslonu **A1** će se upaliti ikona odabranog načina rada (**C6**, **C7** ili **C8**).



Napomena:

Ako je na zaslonu **A1** upaljena i ikona grijanja **C4**, to znači da konveksijska grijalica radi i da grije na zadanu temperaturu. Čim se postavljena temperatura dosegne, ikona grijanja **C4** će se isključiti i ostat će upaljena samo ikona odabranog načina rada.

Podešavanje temperature

- Dvaput pritisnite gumb **B5** na konveksijskoj grijalici ili jedanput pritisnite gumb **D3** na daljinskom upravljaču. Brojke za temperaturu će početi treptati. Postavite temperaturu odabranog načina rada pomoću gumba ▲/▼ na konveksijskoj grijalici ili gumba +/- na daljinskom upravljaču. Vaše postavke će biti spremljene kada brojke za temperaturu prestanu treptati. Možete podesiti temperaturu u rasponu od 5 do 50 °C.

Podešavanje mjerača vremena

- Dok konveksijska grijalica radi, pritisnite gumb **B4** na konveksijskoj grijalici ili gumb **D4** na daljinskom upravljaču. Ikona mjerača vremena **C3** će se prikazati na zaslonu **A1** i brojke mjerača vremena "00" će početi treptati. Postavite vrijeme rada konveksijske grijalice pomoću gumba ▲/▼ na konveksijskoj grijalici ili gumba +/- na daljinskom upravljaču. Vaše postavke će biti spremljene kada brojke mjerača vremena prestanu treptati. Na zaslonu **A1** će se prikazati ikona mjerača vremena **C3**. Podeseno vrijeme u satima će se početi odbrojavati na zaslonu **A1**. Kada podeseno vrijeme istekne, konveksijska grijalica će se isključiti i pripreći u stanje pripravnosti.
- Vrijeme rada se može podesiti u rasponu od 1 do 24 sata.

- Ako želite poništiti mjerac vremena, pritisnite gumb **B4** na konveksijskoj grijalici ili gumb **D4** na daljinskom upravljaču. Brojke mjerača vremena će početi treptati. Pomoću gumba **▲/▼** na konveksijskoj grijalici ili gumba **+/-** na daljinskom upravljaču podesite „00“. Vaše postavke će biti spremljene kada brojke mjerača vremena prestanu treptati. Ikona mjerača vremena **C3** na zaslonu **A1** će se ugasiti.



Napomena:

Konveksijska grijalica će početi raditi u zadnjem odabranom načinu rada i temperaturi. Ako želite promijeniti način rada ili temperaturu, postupite prema uputama u odlomku „Odabir načina rada“ i „Odabir temperature“. Način rada i temperatura se mogu mijenjati u bilo kojem trenutku dok mjerac vremena radi.

Odgoda početka

Dok je konveksijska grijalica isključena, pritisnite gumb **B4** na konveksijskoj grijalici ili gumb **D4** na daljinskom upravljaču. Ikona mjerača vremena **C3** će se prikazati na zaslonu **A1** i brojke mjerača vremena „00“ će početi treptati. Pomoću gumba **▲/▼** na konveksijskoj grijalici ili gumba **+/-** na daljinskom upravljaču podesite vrijeme nakon kojeg želite da se konveksijska grijalica uključi. Vaše postavke će biti spremljene kada brojke mjerača vremena prestanu treptati. Na zaslonu **A1** će se prikazati ikona mjerača vremena **C3**. Podeseno vrijeme u satima će se početi odbrojavati na zaslonu **A1**. Nakon što postavljeno vrijeme istekne, konveksijska grijalica će se automatski uključiti u zadnjem odabranom načinu rada i temperaturi.

Odgoda početka se može podesiti u rasponu od 1 do 24 sata.

Ako želite poništiti mjerac vremena, pritisnite gumb **B4** na konveksijskoj grijalici ili gumb **D4** na daljinskom upravljaču. Brojke mjerača vremena će početi treptati. Pomoću gumba **▲/▼** na konveksijskoj grijalici ili gumba **+/-** na daljinskom upravljaču podesite „00“. Vaše postavke će biti spremljene kada brojke mjerača vremena prestanu treptati. Ikona mjerača vremena **C3** na zaslonu **A1** će se ugasiti.

Upravljanje konveksijskom grijalicom pomoću pametnog telefona

- Zahvaljujući aplikaciji „TuyaSmart“ također možete upravljati konveksijskom grijalicom izravno putem mobilnog telefona.
- Instalirajte aplikaciju „TuyaSmart“ na pametni telefon. Aplikacija je dostupna za operativne sustave iOS (iTunes) i Android (Google Play).

google

Itunes



- Da biste upravljali konveksijskom grijalicom pomoću instalirane aplikacije, WiFi mora biti uključen. Da biste uključili WiFi, pritisnite i držite gumb za uključivanje/isključivanje **B3** na oko 5 sekundi. Ikona za WiFi **C9** će početi treptati. Ako ikona za WiFi **C9** trepće brzo, to je znak da je veza brza; ako trepće sporo, to znači da je veza kompatibilna. Za prebacivanje između brze i kompatibilne veze, pritisnite i držite gumb **B3** na približno 5 sekundi. Kada se prvi put spajate, preporučujemo brzu vezu, tj. da ikona **C9** trepće brzo.



Napomena:

Uključivanje WiFi-ja i mijenjanje brzine se može obaviti samo pomoću gumba **B3** na konveksijskoj grijalici. U tom slučaju, daljinski upravljač neće funkcionirati.

- Otvorite aplikaciju „TuyaSmart“ i prijavite se.
- Kliknite na „Add Device“ (Dodaj uređaj) i odaberite „Heater“ (Grijalica) na popisu.
- U sljedećem koraku prikazat će se uputa da uključite konveksijsku grijalicu i da provjerite imate li brzu WiFi vezu. Potvrdite dodirivanjem odgovarajuće ikone.
- Sada unesite lozinku za vašu WiFi mrežu i potvrdite. Pričekajte dok se veza ne uspostavi.
- Zatim kliknite na „Done“ (Gotovo) i moći ćete upravljati konveksijskom grijalicom putem ove aplikacije na svom pametnom telefonu.
- Ikona za WiFi **C9** će uvijek biti upaljena kada se veza uspješno uspostavi.



Napomena:

U slučaju da veza nije uspjela, kliknite na „AP Mode“ (aplikacijski način rada) i potvrdite kompatibilnu vezu umjesto brze veze.



Napomena:

Za razliku od gore opisanih osnovnih upravljačkih elemenata konveksijske grijalice, pomoću aplikacije je moguće podesiti i tjedni mjerac vremena. Taj mjerac vremena je dostupan samo u aplikaciji. Podesite tjedni mjerac vremena prema uputama u aplikaciji.

Toplinska zaštita

- Uređaj je opremljen toplinskim osiguračem koji ga automatski isključuje prilikom pregrijavanja.
- Ako dode od toga, prvo isključite aparat i iskopčajte ga iz električne utičnice. Tada pričekajte najmanje 15 minuta da se uređaj ohladi.
- Prije nego što ponovo stavite uređaj u pogon, provjerite da ventilacijski otvori nisu blokirani.
- Ako ne uspijete vratiti uređaj u pogon, kontaktirajte ovlaštenu servisnu centar.

ČIŠĆENJE I ODRŽAVANJE

- Prije čišćenja uređaja, iskopčajte utikač napajanja iz električne utičnice i pustite da se uređaj ohladi.
- Za čišćenje, nemojte koristiti abrazivna sredstva za čišćenje, otapala, itd. koja bi mogla oštetiti aparat.



Upozorenje:

Da biste spriječili ozljede električnim udarom, nemojte uranjati uređaj, kabel napajanja ili utikač u vodu ili bilo koju drugu tekućinu.

- Držite uređaj u čistom stanju. Redovito čistite uređaj da se prašina ne bi nakupljala u njemu.
- Za čišćenje vanjske površine uređaja upotrijebite čistu i suhu krpu. Za uklanjanje prašine s vanjske površine također možete upotrijebiti usisavač.

Pohrana

- Kada planirate ne koristiti uređaj dulje vrijeme, iskopčajte utikač iz električne utičnice, pustite da se uređaj ohladi i očistite ga prema uputama u poglavlju „Čišćenje i održavanje“.
- Prije pohrane, provjerite je li uređaj čist i suh.
- Čuvajte uređaj na suhom, čistom i dobro ventiliranom mjestu koje nije izloženo ekstremnim temperaturama i koje je izvan dosega djece.

TEHNIČKE SPECIFIKACIJE

Nazivni raspon napona	220 – 240 V~
Nazivna frekvencija.....	50/60 Hz
Nazivna ulazna snaga	1.500 W
Raspon temperature.....	5 – 50 °C
Klasa zaštite.....	IP24

Zadržavamo pravo na izmjenu teksta i tehničkih specifikacija.

UPUTE I INFORMACIJE VEZANE UZ ODLAGANJE RABLJENE AMBALAŽE

Odložite iskorištene materijale za ambalažu na ovlaštenom odlagalištu u vašem mjestu.

ODLAGANJE ISKORIŠTENE ELEKTRIČNE I ELEKTRONIČKE OPREME



Ovaj simbol na proizvodima ili originalnim dokumentima znači da se iskorištene električni ili elektronički proizvodi ne smiju odlagati u obični kućanski otpad. Radi pravilnog zbrinjavanja, obnavljanja i recikliranja, predajte takve uređaje na za to predviđenim mjestima. Također, u nekim državama Europske unije ili drugim europskim zemljama možete vratiti uređaj lokalnom prodavaču kada kupujete ekvivalentan novi uređaj.

Pravilno odlaganje ovog proizvoda pomaže u spašavanju vrijednih prirodnih resursa te sprječava potencijalne negativne učinke za okoliš i ljudsko zdravlje, koji bi nastali nepravilnim odlaganjem otpada. Zatražite više pojedinosti od lokalnih nadležnih tijela.

U skladu s državnim propisima, moguće su kazne za nepropisno odlaganje ove vrste otpada.

Za poslovne subjekte u državama Europske unije

Ako želite odložiti električne ili elektroničke uređaje, upitajte maloprodajnika ili dobavljača o potrebnim informacijama.

Odlaganje u drugim zemljama izvan Europske unije

Ovaj simbol je važeći u Europskoj uniji. Ako želite odložiti ovaj proizvod, zatražite potrebne informacije o pravilnom načinu odlaganja od lokalnog vijeća ili prodavača.



Ovaj proizvod zadovoljava sve osnovne zahtjeve EU direktiva vezanih uz njega.