

Termoelektrični hladnjak

Uputstvo za upotrebu

HR



SENCOR®

SCM 3125

Prije rukovanja uređajem pažljivo pročitajte uputstvo za upotrebu, čak i ako ste već upoznati sa sličnim proizvodima. Uređaj koristite isključivo prema uputama. Uputstvo sačuvajte za buduću upotrebu.

Sačuvajte izvorno pakiranje i pakiranje pošiljke, potvrdu o plaćanju i jamstveni list tijekom trajanja jamstva. Uređaj prevozite isključivo u izvornom pakiranju.

SADRŽAJ

SIGURNOSNE UPUTE	3
NAMJENA	4
TEHNIČKI OPIS	4
RUKOVANJE	5
ČIŠĆENJE I ODRŽAVANJE	6
RJEŠAVANJE PROBLEMA	7
TEHNIČKI PODACI	7
UPUTE I INFORMACIJE O ODLAGANJU STAROG PAKIRANJA	8
ODLAGANJE RABLJENIH ELEKTRIČNIH I ELEKTRONIČKIH UREĐAJA	8

Pažljivo pročitajte sigurnosne upute.

SIGURNOSNE UPUTE

Opća sigurnost

- Ne koristite uređaj ukoliko je vidljivo oštećen.
- Pobrinite se da ventilacijski otvori nisu pokriveni.
- Uređaj smije popravljati samo ovlašteno osoblje. Neproписni popravci mogu biti opasni.
- Ne koristite elektroničku napravu unutar uređaja osim ako je preporučeno od proizvođača u tu svrhu.
- Ovaj uređaj nije namijenjen korištenju osobama (uključujući djecu) smanjenih tjelesnih, osjetljivih i mentalnih sposobnosti, ili nedostatnog iskustva, osim ako su prošli odgovarajuću obuku o sigurnom korištenju uređaja ili ako imaju nadzor korištenja uređaja od strane ovlaštene osobe odgovorne za njihovu sigurnost.
- **Ovaj elektronički uređaj nije igračka.** Uvijek ga držite izvan dohvata djece. Djecu nadgledajte kako se ne bi igrala uređajem.
- Hranu držite isključivo u originalnom ili prikladnom pakiranju.
- Rashladni uređaj neprikladan je za prijenos štetnih materijala ili koji sadrže otapala.
- Provjerite da podaci o naponu uređaja odgovaraju izvoru napona.
- Uređaj prikopčajte kako slijedi:
 - 12-voltnim kabelom u 12-voltnu utičnicu.
- Ne iskopčavajte iz utičnice povlačeći za kabel
- Ukoliko je kabel oštećen, zamijenite ga kabelom jednakog tipa i specifikacija.
- Ukopčani uređaj ne ostavljajte bez nadzora.
- Iskopčajte kabel:
 - prije čišćenja i održavanja
 - nakon upotrebe
- Na brodovima: ukoliko se uređaj napaja iz glavnog napona, provjerite da napon ima zaštitni uređaj diferencijalne struje **Opasnost od ozbiljnih ozljeda!**

Sigurno rukovanje uređajem

- Prije uključivanja uređaja, pobrinite se da su kable i utičnica suhi.
- Držite 12-voltnu utičnicu (upaljač za cigarete) čistom i bez pepela. Ne koristite metal ili druge vodiče za čišćenje utičnice.
- Provjerite status akumulatora u vozilu iz kojeg se napaja 12-voltna utičnica kako se ne bi potpuno ispraznio.
- Uređaj ne postavljajte u blizinu otvorenog plamena ili drugih izvora topline (grijalice, direktno sunce, plinske peći itd.) **Oprez! Opasnost od pregrijavanja!**
- Pobrinite se da uvijek postoji dovoljna ventilacija zbog topline nastale radom uređaja. Uređaj uvijek držite dovoljno daleko od zidova i drugih predmeta za slobodan protok zraka.
- U unutrašnjost ne stavljajte led ili tekućinu.
- Uređaj nikad ne močite u vodu.
- Uređaj i kablove zaštitite od vrućine i vlage.
- Kablove ne dodirujte rukama. POseбно kada je uređaj prikopčan na glavni izvor napona. **Opasnost od ozbiljnih ozljeda!**
- Ukoliko vam se čini da uređaj ne radi ispravno, odmah ga iskopčajte iz utičnice.
- **Proizvođač nije odgovoran za štetu nastalu nepropisnim korištenjem uređaja.**

NAMJENA

Uređaj je prikladan za rashlađivanje hrane.

Uređaj je osmišljen za ukopčavanje u 12-voltnu utičnicu vozila (upaljač za cigarete), na brodu ili u kamp kućici.

Uređaj se može koristiti za kampiranje, kao kutija ili spremnik.

UREĐAJ NIKADA NE STAVLJAJTE NA KIŠU!



Oprez:

Ukoliko želite hladiti lijekove, provjerite jesu li lijekovi prikladni za hlađenje u kapacitetu uređaja.

TEHNIČKI OPIS

Hladnjak je prikladan za prenošenje. Rashlađuje do 16 °C ispod temperature okoline ili drži hladnim. Rashladni sustav je CFC-free Peltier sustav hlađenja, toplina se ispušta kroz ventilator.

Bočni džepovi su dodatni prostor za pohranu. Predmeti spremljeni u džepove neće biti rashlađeni.

Opcionalni dodaci

Uređaj je dostupan u nekoliko varijanti. Uređaj koji ste kupili može biti opremljen dodatnim izolacijskim poklopcem. Izolacijski poklopac je alternativa poklopcu uređaja za prijenos (ne za hlađenje).

Opis uređaja

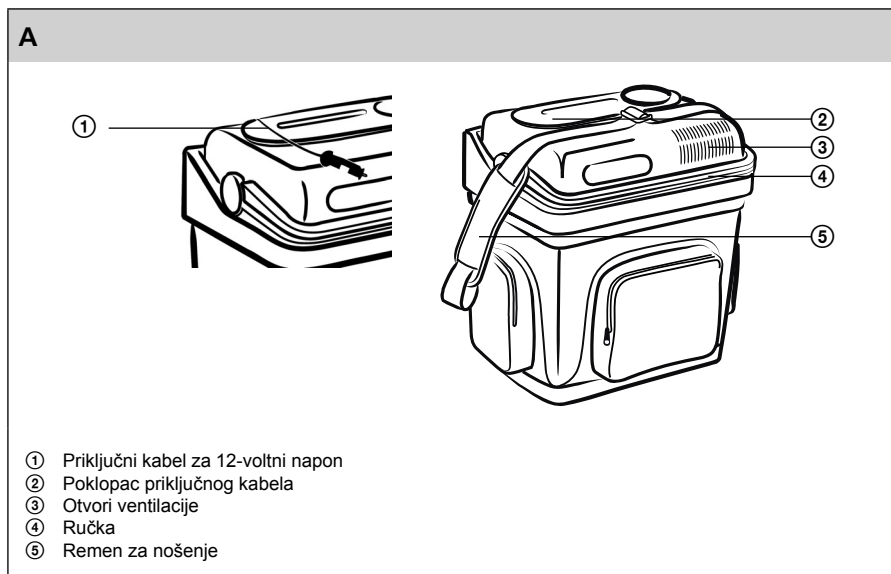

RUKOVANJE



Napomena:

Prije prve upotrebe svog novog rashladnog uređaja, očistite ga izvana i iznutra vlažnom krpom zbog higijenskih razloga (pročitajte poglavlje „Čišćenje i održavanje“).

Savjeti za uštedu energije

Odaberite provjetreno mjesto zaštićeno od direktnog sunca. Toplu hranu ostavite da se rashladi prije nego ju stavite u hladnjak.

Ne otvarajte hladnjak više nego je potrebno.

Redovito čistite hermetičko zatvaranje poklopca.

Upotreba hladnjaka



Oprez:

Hladnjak podižite ručkom, ne remenom za nošenje na ramenu. Doći će do prolijevanja!



Napomena:

UKOLIKO JE RUČKA SPUŠTENA ILI PRENOSITE HLADNJAK, POKLOPAC JE ZAKLJUČAN. POKLOPAC MOŽETE OTVORITI SAMO KADA JE RUČKA PODIGNUTA PREMA GORE.



Napomena:

Poput svakog rashladnog uređaja, hladnjak mora imati ispravnu ventilaciju zbog topline nastale radom uređaja. U suprotnom, uređaj neće ispravno raditi.

- Hladnjak postavite na čvrstu podlogu.
- Prikopčajte 12-voltni kabel na utičnicu upaljača za cigarete ili 12-voltnu utičnicu u vozilu.



Napomena:

Čvrsto zatvorite kutiju pritiskom poklopca prema dolje. Uređaj počinje hladiti.



Oprez:

Provjerite da su predmeti stavljeni u hladnjak prikladni za hlađenje na odabranoj temperaturi. Ukoliko želite isključiti hladnjak, iskopčajte kabel.

Mijenanje poklopca

Umjesto poklopca uređaja, možete koristiti izolacijski poklopac kod prijenosa uređaja.

- Podignite ručku hladnjaka prema gore.
- Otvorite poklopac do okomitog položaja i uklonite ga povlačeći prema gore.
- Postavite izolacijski poklopac u utore na hladnjaku.



Napomena:

Zapamtite, poklopac samo održava temperaturu, nema funkciju aktivnog hlađenja.

Prikopčavanje na upaljač za cigarete



Napomena:

Ukoliko prikopčate uređaj na upaljač za cigarete u svojem vozilu, vozilo upalite kako bi uređaj bio pod naponom.

Zaštita od potpunog pražnjenja baterije

Ovaj hladnjak je opremljen zaštitom od potpunog pražnjenja baterije. Monitor baterije štiti akumulator vozila od pražnjenja kada je uređaj priključen na 12-voltnu utičnicu vozila. Kontrolna ploča nalazi se ispod poklopca kabela napona.

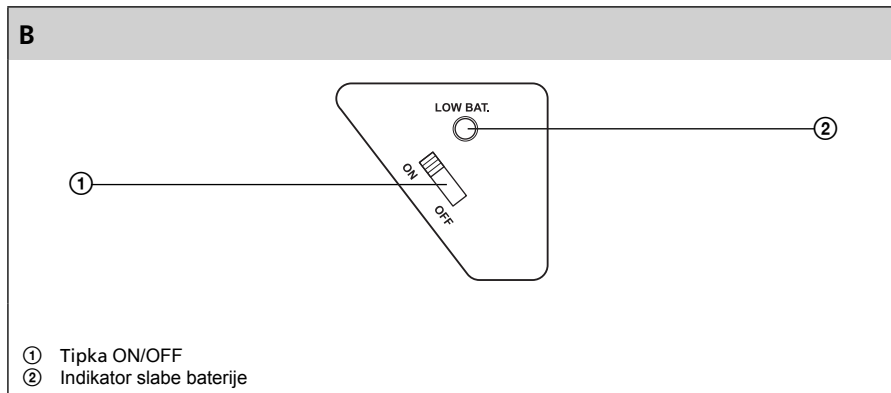

- Stavite prekidač (slika. B ①) na upravljačkoj ploči u poziciju "ON" za uključenje monitora baterije.
- Crveno LED svjetlo (slika. B ②) na upravljačkoj ploči prikazuje status baterije monitora: -
LED svijetli:
Napon uključena ($13.1\text{ V} \pm 0.2\text{ V}$) je dostupan i hladnjak radi.
- **LED žmirka:**
Dosegnut je napon isključenja ($11.7\text{ V} \pm 0.2\text{ V}$) i baterija monitora je isključila hladnjak.
- Stavite prekidač (slika. B ①) na upravljačkoj ploči u poziciju "OFF" za isključenje monitora baterije.

**Oprez:**

Rizik od oštećenja!

Ukoliko ste ukopčali hladnjak na glavni napon od 230 V, isključite monitor baterije.

ČIŠĆENJE I ODRŽAVANJE**Oprez:**

Prije čišćenja hladnjaka, iskopčajte kabel iz utičnice ili upaljača za cigarete.

- Uređaj redovito čistite iznutra i izvana vlažnom krpom.

**Oprez:**

Ne čistite hladnjak pod tekućom vodom ili u perilici posuđa.

**Oprez:**

Ne koristite abrazivna sredstva za čišćenje ili tvrde predmete tijekom čišćenja jer mogu oštetiti hladnjak.

Termoelektrični hladnjak

SCM 3125

HR

RJEŠAVANJE PROBLEMA

Problem	Mogući uzrok	Rješenje
Hladnjak ne radi.	Nema napona iz 12V utičnice (upaljač za cigarete) u vašem vozilu.	Kako bi upaljač za cigarete primao napon, većina vozila mora biti upaljena.
	Nema napona u AC utičnici.	Pokušajte s drugom utičnicom.
Uređaj ne hladi (uključen je).	Unutrašnji ventilator uređaja je oštećen.	Odnosite uređaj u ovlašteni servisni centar.
Rad na 12V utičnici (upaljač za cigarete): Vozilo je upaljeno, uređaj ne radi. Iskopčajte iz utičnice i provjerite sljedeće.	Utičnica upaljača za cigarete je prljava. Time je naponski kontakt slabiji.	Ako utikač vašeg hladnjaka postane vrlo topao u utičnici upaljača za cigarete, potrebno je očistiti utičnicu, ili utikač nije ispravno sastavljen.
	Osigurač 12 V utikača je pregorio.	Zamijenite osigurač (5 A) 12 V utikača.
	Osigurač vozila je pregorio.	Zamijenite osigurač 12 V utičnice vozila (obično 15 A). (Pročitajte uputstvo za upotrebu vozila.)

TEHNIČKI PODACI

Kapacitet 24 l
Napon 12 V (direktan priključak), snaga 47 W
Kapacitet hlađenja Max. 16 °C (ispod temperature okoline)
Klimatski razred N
Izolacija Potpuna izolacija
Dimenzije (d × v × d) 42 × 42 × 30 cm
Težina 4.3 kg

Zadržavam pravo mijenjanja teksta i tehničkih specifikacija.

UPUTE I INFORMACIJE O ODLAGANJU STAROG PAKIRANJA

Staro pakiranje obavezno odložite na javno odlagalište otpada.

ODLAGANJE RABLJENIH ELEKTRIČNIH I ELEKTRONIČKIH UREĐAJA



Ovaj simbol, koji se nalazi na proizvodu, raznim dodacima za njega ili samom pakiranju, označava da se proizvod ne smije bacati u kućni otpad. Stoga proizvod odložite na reciklažno dvorište namijenjeno prikupljanju električnoga i elektroničkog otpada. U pojedinim državama Europske unije, ali i izvan nje, možete ga vratiti u trgovinu kada kupujete sličan novi proizvod. Pravilnim ćemo odlaganjem pomoći očuvati vrijedne prirodne resurse i spriječiti mogući negativni utjecaj na okoliš i zdravlje ljudi, do čega može doći upravo napravnim odlaganjem otpada. Za detaljnije informacije obratite se mjesnim vlastima ili najbližem reciklažnom dvorištu. Nepravilno odlaganje ovakve vrste otpada može biti podložno državnim kaznenim propisima.

Za poslovne subjekte u Europskoj uniji

Ukoliko želite pravilno odložiti električni ili elektronički uređaj, potrebne informacije zatražite od prodavača ili dobavljača robe.

Odlaganje u zemljama izvan Europske unije

Za sve potrebne informacije o pravilnim načinima odlaganja ovog proizvoda obratite se mjesnoj upravi ili prodavaču.



Ovaj proizvod zadovoljava sve osnovne uvjete koje propisuju uredbe EU-a, a koje se odnose na njega.

Zadržavamo pravo mijenjanja teksta, dizajna i tehničkih specifikacija bez prethodne najave.

Autochladnička

Návod k obsluze

CZ



SENCOR®

SCM 3125

Před uvedením tohoto výrobku do provozu se, prosím, seznamte s návodem k jeho obsluze, a to i v případě, že jste již obeznámeni s používáním výrobků podobného typu. Výrobek používejte pouze tak, jak je popsáno v tomto návodu k obsluze. Návod uschovejte pro případ další potřeby.

Minimálně po dobu záruky doporučujeme uschovat originální obal včetně vnitřního balicího materiálu, pokladní doklad a záruční list. V případě přepravy zabalte přístroj zpět do originální krabice od výrobce, zajistíte si tak maximální ochranu výrobku při případném transportu (např. stěhování nebo odeslání do servisního střediska).

OBSAH

BEZPEČNOSTNÍ INSTRUKCE	3
ÚČEL POUŽITÍ	4
TECHNICKÝ POPIS	4
OVLÁDÁNÍ	5
ČIŠTĚNÍ A ÚDRŽBA	6
ODSTRAŇOVÁNÍ PROBLÉMŮ	7
TECHNICKÉ ÚDAJE	7
POKYNY A INFORMACE O NAKLÁDÁNÍ S POUŽITÝM OBALEM	8
LIKVIDACE POUŽITÝCH ELEKTRICKÝCH A ELEKTRONICKÝCH ZAŘÍZENÍ	8

Pečlivě si, prosím, přečtete následující bezpečnostní instrukce.

BEZPEČNOSTNÍ INSTRUKCE

Obecná opatření

- Nepoužívejte zařízení, je-li viditelně poškozené.
 - Zkontrolujte, zda nejsou větrací otvory zakryty.
 - Opravu zařízení může provádět pouze autorizované servisní středisko nebo podobně kvalifikovaná osoba. Neodborné opravy zvyšují riziko úrazu nebo poškození.
 - Nepoužívejte žádné elektronické přístroje uvnitř zařízení, pokud nejsou doporučeny samotným výrobcem.
 - Tento přístroj není určen pro osoby (včetně dětí) se sníženou fyzickou, smyslovou nebo mentální schopností nebo osoby s omezenými zkušenostmi a znalostmi, pokud nad nimi není veden odborný dohled nebo podány instrukce zahrnující použití tohoto přístroje osobou odpovědnou za jejich bezpečnost.
 - **Toto zařízení není hračka.** Děti by měly být pod dozorem, aby se zajistilo, že si s přístrojem nebudou hrát.
 - Potraviny ukládejte do chladicích zařízení v jejich originálním balení nebo odpovídající nádobě.
 - Toto chladicí zařízení není vhodné pro ukládání nebo přenos leptavých látek, rozpouštědel apod.
 - Zkontrolujte, zda elektrické napětí uvedené na typovém štítku odpovídá zdroji energie, ke které chcete zařízení připojit.
 - Zařízení zapojujte výhradně následovně:
 - přívodní kabel 12V zapojujte výhradně do zásuvky se stejným napětím odpovídajícího tvaru.
 - Nevytahujte zástrčku ze zásuvky tahem za přívodní kabel.
 - Jestliže je přívodní kabel poškozen, musí být vyměněn autorizovaným servisním střediskem nebo jinou podobně kvalifikovanou osobou, aby se zabránilo vzniku nebezpečné situace.
 - Nenechávejte zařízení bez dozoru, je-li připojeno ke zdroji napětí.
 - Zástrčku přívodního kabelu odpojte od zásuvky vždy:
 - před čištěním a údržbou
 - po použití
 - Na lodích: Jestliže je přístroj zapojen do sítě, ujistěte se, že zdroj energie má proudový chránič.
- Nebezpečí úrazu!**

Bezpečný provoz zařízení

- Před použitím zařízení se přesvědčte, že přívodní kabel a jeho zástrčka jsou suché.
- Zásuvku na 12 V (cigaretový zapalovač), ke které budete připojovat zástrčku, udržujte v čistotě, prostou cigaretového popela. Při čištění zásuvky nepoužívejte kovové nebo jinak vodivé předměty.
- V automobilech, které umožňují napájet zařízení z 12V zásuvky bez zapnutého motoru, je důležité kontrolovat stav akumulátorů, aby nedošlo k jejich úplnému vybití.
- Neumísťujte zařízení v blízkosti otevřeného ohně nebo jiných zdrojů tepla (topení, přímé slunce, plynová kamna atd.). **Upozornění! Nebezpečí přehřátí!**
- Vždy se ujistěte, že je zajištěna dostatečná cirkulace vzduchu okolo zařízení, aby se zajistilo, že se teplo vznikající v důsledku provozu zařízení nebude okolo zařízení hromadit.
- Nenaplňujte zařízení ledem a nelijte do něj žádné tekutiny.
- Nikdy neponořujte zařízení do vody.
- Chraňte zařízení i přívodní kabel před horkem a vlhkem.
- Pokud je poškozena izolace přívodního kabelu, nedotýkejte se jej holými rukama. To zvláště platí v případě, kdy je zařízení napájeno napětím 220-240 V. **Nebezpečí úrazu!**
- Máte-li podezření, že zařízení nefunguje správně, okamžitě jej odpojte od zdroje napětí.
- **Výrobce není zodpovědný za vzniklé škody či úrazy způsobené nesprávným používáním nebo neodborným zacházením se zařízením.**

ÚČEL POUŽITÍ

Zařízení je vhodné pro chlazení potravin a nápojů.

Zařízení bylo vyrobeno pro připojení k 12V zásuvce v automobilu (cigaretový zapalovač), na lodi nebo v karavanu.

Zařízení lze používat při kempování (táboření) a může být používáno i jako úložný prostor na šálky, hrnky apod.

ZAŘÍZENÍ NESMÍ BÝT VYSTAVENO DEŽTI!



Upozornění:

Jestliže si přejete chladit léky, ujistěte se, že je kapacita chlazení zařízení vhodná pro dané léky.

TECHNICKÝ POPIS

Zařízení je vhodné pro mobilní použití. Dokáže zchladit potraviny a nápoje až o 16 °C pod okolní teplotu nebo je udržuje v chladu.

Chladicí systém tohoto zařízení je nevyčerpatelný na bázi Peltierova jevu.

Kapsy na vnějších stranách slouží jako úložný prostor. Předměty zde uložené nejsou chlazeny.

Přídavné příslušenství

Zařízení je k dispozici v několika variantách. Vámi zakoupená verze může být vybavena izolačním víkem. Izolační víko je alternativa k přenosovému víku (ne ke chladicímu).

Popis zařízení

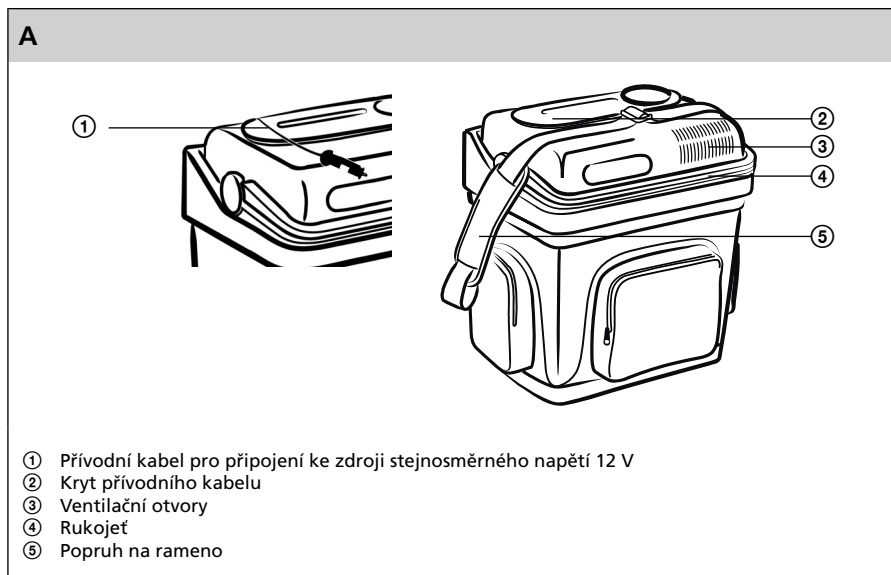

OVLÁDÁNÍ



Poznámka:

Než poprvé použijete své nové chladicí zařízení, je třeba, abyste jeho vnitřní prostor, kam budete ukládat potraviny, a vnitřní stranu víka z hygienických důvodů otřeli houbičkou lehce namočenou ve slabém roztoku kuchyňského saponátu (viz kapitola „Čištění a údržba“). Vnitřní prostor poté otřete houbičkou namočenou v čisté vodě a vytřete dosucha.

Tipy na úsporu energie

Vyberte dobře odvětrané místo, které je zároveň chráněno před slunečním světlem.

Nechte potraviny před umístěním do zařízení dostatečně vychladnout.

Neotvírejte víko zařízení častěji, než je nezbytné.

Těsnění na vnitřní straně víka pravidelně čistěte.

Použití zařízení



Upozornění:

Zařízení vždy zdvihejte za rukojeť, a ne za popruh na rameno. Riziko převrnutí!



Upozornění:

JESTLIŽE JE RUKOJEŤ SLOŽENA DOZADU, JE VÍKO UZAMČENO A NELZE ODKLOPIT. NESNAŽTE SE OTEVŘÍT UZAMČENÉ VÍKO NÁSILÍM. VÍKO LZE ODKLOPIT POUZE V PŘÍPADĚ, ŽE RUKOJEŤ SMĚŘUJE DOPŘEDU.



Poznámka:

Jako všem chladicím zařízením musí být i tomuto zařízení zajištěn dostatečný prostor pro ventilaci, aby se teplota okolo zařízení nehromadila. Jinak nemůže být zajištěn správný provoz.

- Umístěte zařízení na rovný a stabilní povrch.
- Připojte 12V přívodní kabel do zásuvky zapalovače nebo do 12V zásuvky v autě.



Poznámka:

Uzavřete zařízení pomocí pevného stisknutí víka. Zařízení začne chladit.



Upozornění:

Ujistěte se, že předměty umístěné uvnitř zařízení jsou vhodné pro chlazení na danou teplotu. Jestliže chcete zařízení vypnout, vytáhněte přívodní kabel.

Výměna víka

Jako alternativu k přenosovému víku můžete k transportu zařízení použít izolační víko.

- Umístěte rukojeť tak, aby směřovala dopředu.
- Uvedte víko do svislé polohy a poté ho vyjměte směrem vzhůru.
- Umístěte izolační víko s patkami do otvorů, kde bylo původně umístěno chladicí víko.



Poznámka:

Víko je vhodné jen k udržování potravin v chladu, nikoli však k aktivaci chlazení.

Připojení k cigaretovému zapalovači



Poznámka:

Jestliže připojíte zařízení k cigaretovému zapalovači v autě, je třeba, aby zapalování bylo zapnuto, aby bylo zařízení napájeno energií.

Ochrana před vybitím autobaterie

Tato autochladnička je vybavena ochranou proti vybití autobaterie. Monitor baterie chrání baterii vašeho vozidla před přílišným vybitím, jestliže je toto zařízení připojeno k palubnímu napájení 12 V. Ovládací panel se nachází pod krytem přívodního kabelu.

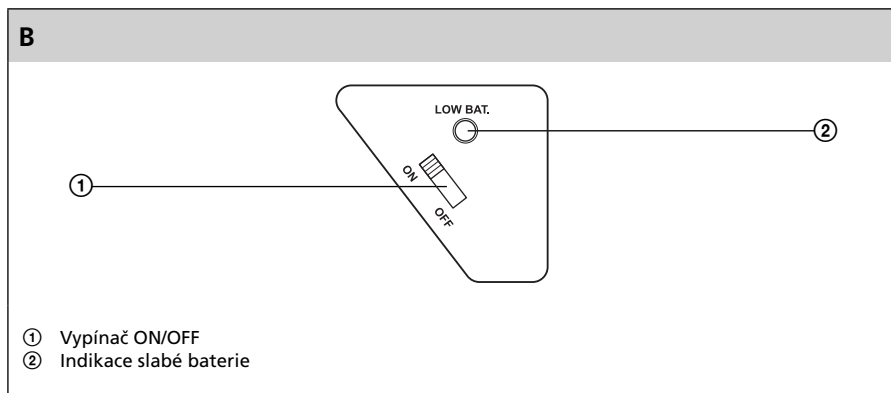

- Pro zapnutí monitoru baterie přepněte přepínač (obr. B ①) na ovládacím panelu do polohy „ON“ (Zapnuto).
- Červený LED indikátor (obr. B ②) na ovládacím panelu zobrazuje stav monitoru baterie:
 - **LED indikátor svítí:**
Je k dispozici zapínací napětí ($13,1 \text{ V} \pm 0,2 \text{ V}$) a chladnička je v provozu.
 - **LED indikátor bliká:**
Bylo dosaženo vypínacího napětí ($11,7 \text{ V} \pm 0,2 \text{ V}$) a monitor baterie chladničku vypnul.
- Pro vypnutí monitoru baterie přepněte přepínač (obr. B ①) na ovládacím panelu do polohy „OFF“ (Vypnuto).

**Upozornění:**

Nebezpečí poškození!

Pokud jste připojili chladničku k síťovému napájení 230 V AC (stříd.), vypněte monitor baterie.

ČIŠTĚNÍ A ÚDRŽBA**Upozornění:**

Před čištěním zařízení vytáhněte zástrčku přívodního kabelu ze síťové zásuvky nebo zásuvky cigaretového zapalovače.

- Zařízení udržujte v čistotě. Pravidelně je čistěte lehce navlhčenou houbičkou.

**Upozornění:**

Nemyjte zařízení pod tekoucí vodou ani v myčce na nádobí.

**Upozornění:**

Při čištění nepoužívejte brusné čisticí prostředky ani tvrdé předměty. Mohlo by dojít k poškrábání nebo poškození zařízení.

Autochladnička

SCM 3125

ZD

ODSTRAŇOVÁNÍ PROBLÉMŮ

Závada	Možná příčina	Odstranění
Zařízení nefunguje.	V 12V zásuvce (cigaretovém zapalovači) auta není elektrické napětí.	Ve většině typů automobilů musí být zapalování zapnuto, aby byl cigaretový zapalovač napájen elektrickým napětím.
	V zásuvce, ke které jste zařízení připojili, není elektrické napětí.	Zkuste zařízení připojit k jiné zásuvce.
Zařízení nechladí (je zapojeno).	Vnitřní ventilátor nebo chladicí jednotka jsou poškozeny.	Tato závada musí být odstraněna autorizovaným servisním střediskem.
Zapojení do 12V zásuvky (cigaretového zapalovače): Zařízení je napájeno, ale nefunguje. Vyměňte zástrčku ze zásuvky a proveďte následující kroky.	Cigaretový zapalovač je znečištěn popelem z cigaret, což je příčina špatného napájení.	Přehřeje-li se 12V zástrčka chladicího zařízení v zásuvce cigaretového zapalovače, buď musí být zásuvka cigaretového zapalovače vyčištěna, nebo 12V zástrčka nebyla správně namontována.
	Pojistka 12V zástrčky je vyhořelá.	Vyměňte pojistku (5 A) v 12V zástrčce.
	Pojistka auta je vyhořelá.	Vyměňte pojistku zásuvky auta (obvykle 15 A). (Řiďte se prosím pokyny v návodu k vašemu automobilu.) zařízení napájeno energií.

TECHNICKÉ ÚDAJE

Objem	24l
Napětí	12 V (stejnoseměrné napětí), příkon 47 W
Chladicí kapacita	Až 16 °C (pod okolní teplotu)
Klimatická třída	N
Izolace	Plná izolace, odlehčená
Rozměry (š × v × h)	42 × 42 × 30 cm
Hmotnost	4,3 kg

Změny v textu a technických parametrech vyhrazeny.

POKYNY A INFORMACE O NAKLÁDÁNÍ S POUŽITÝM OBALEM

Použitý obalový materiál odložte na místo určené obcí k ukládání odpadu.

LIKVIDACE POUŽITÝCH ELEKTRICKÝCH A ELEKTRONICKÝCH ZAŘÍZENÍ

Tento symbol na produktech anebo v průvodních dokumentech znamená, že použité elektrické a elektronické výrobky nesmí být přidány do běžného komunálního odpadu. Ke správné likvidaci, obnově a recyklaci předejte tyto výrobky na určená sběrná místa. Alternativně v některých zemích Evropské unie nebo jiných evropských zemích můžete vrátit své výrobky místnímu prodejci při koupi ekvivalentního nového produktu. Správnou likvidací tohoto produktu pomůžete zachovat cenné přírodní zdroje a napomáháte prevenci potenciálních negativních dopadů na životní prostředí a lidské zdraví, což by mohly být důsledky nesprávné likvidace odpadů. Další podrobnosti si vyžádejte od místního úřadu nebo nejbližšího sběrného místa. Při nesprávné likvidaci tohoto druhu odpadu mohou být v souladu s národními předpisy uděleny pokuty.

Pro podnikové subjekty v zemích Evropské unie

Chcete-li likvidovat elektrická a elektronická zařízení, vyžádejte si potřebné informace od svého prodejce nebo dodavatele.

Likvidace v ostatních zemích mimo Evropskou unii

Tento symbol je platný v Evropské unii. Chcete-li tento výrobek zlikvidovat, vyžádejte si potřebné informace o správném způsobu likvidace od místních úřadů nebo od svého prodejce.



Tento výrobek splňuje veškeré základní požadavky směrnic EU, které se na něj vztahují.

Změny v textu, designu a technických specifikacích se mohou měnit bez předchozího upozornění a vyhrazujeme si právo na jejich změnu.

Autochladnička

Návod na obsluhu

SK



SENCOR®

SCM 3125

Pred uvedením tohto výrobku do prevádzky sa, prosím, oboznámte s návodom na jeho obsluhu, a to i v prípade, že ste už oboznámení s používaním výrobkov podobného typu. Výrobok používajte iba tak, ako je opísané v tomto návode na obsluhu. Návod uschovajte pre prípad ďalšej potreby.

Minimálne počas záruky odporúčame uschovať originálny obal vrátane vnútorného baliaceho materiálu, pokladničný doklad a záručný list. V prípade prepravy zabalte prístroj späť do originálnej škatule od výrobcu, zaistíte si tak maximálnu ochranu výrobku pri prípadnom transporte (napr. sťahovanie alebo odoslanie do servisného strediska).

OBSAH

BEZPEČNOSTNÉ INŠTRUKCIE	3
ÚČEL POUŽITIA	4
TECHNICKÝ POPIS	4
OVLÁDANIE	5
ČISTENIE A ÚDRŽBA	6
ODSTRAŇOVANIE PROBLÉMOV	7
TECHNICKÉ ÚDAJE	7
POKYNY A INFORMÁCIE O ZAOBCHÁDZANÍ S POUŽITÝM OBALOM	8
LIKVIDÁCIA POUŽITÝCH ELEKTRICKÝCH A ELEKTRONICKÝCH ZARIADENÍ	8

Starostlivo si, prosím, prečítajte nasledujúce bezpečnostné inštrukcie.

BEZPEČNOSTNÉ INŠTRUKCIE

Všeobecné opatrenia

- Nepoužívajte zariadenie, ak je viditeľne poškodené.
- Skontrolujte, či nie sú vetracie otvory zakryté.
- Opravu zariadenia môže vykonávať iba autorizované servisné stredisko alebo podobne kvalifikovaná osoba. Neodborné opravy zvyšujú riziko úrazu alebo poškodenia.
- Nepoužívajte žiadne elektronické prístroje vnútri zariadenia, pokiaľ nie sú odporúčané samotným výrobcom.
- Tento prístroj nie je určený pre osoby (vrátane detí) so zníženou fyzickou, zmyslovou alebo mentálnou schopnosťou alebo osoby s obmedzenými skúsenosťami a znalosťami, ak nad nimi nie je vedený odborný dohľad alebo podané inštrukcie zahŕňajúce použitie tohto prístroja osobou zodpovednou za ich bezpečnosť.
- **Toto zariadenie nie je hračka.** Deti by mali byť pod dozorom, aby sa zaistilo, že sa s prístrojom nebudú hrať.
- Potraviny ukladajte do chladiaceho zariadenia v ich originálnom balení alebo zodpovedajúcej nádobe.
- Toto chladiace zariadenie nie je vhodné na ukladanie alebo prenos leptavých látok, rozpúšťadiel a pod.
- Skontrolujte, či elektrické napätie uvedené na typovom štítku zodpovedá zdroju energie, ku ktorému chcete zariadenie pripojiť.
- Zariadenie zapájajte výhradne nasledovne:
 - prívodný kábel 12V zapájajte výhradne do zásuvky s rovnakým napätím zodpovedajúceho tvaru.
- Nevyťahujte zástrčku zo zásuvky ťahom za prívodný kábel.
- Ak je prívodný kábel poškodený, musí byť vymenený autorizovaným servisným strediskom alebo inou podobne kvalifikovanou osobou, aby sa zabránilo vzniku nebezpečnej situácie.
- Nenechávajte zariadenie bez dozoru, ak je pripojené ku zdroju napätia.
- Zástrčku prívodného kábla odpojte od zásuvky vždy:
 - pred čistením a údržbou
 - po použití
- Na lodiach: Ak je prístroj zapojený do siete, uistite sa, že zdroj energie má prúdový chránič. **Nebezpečenstvo úrazu!**

Bezpečná prevádzka zariadenia

- Pred použitím zariadenia sa presvedčte, že prívodný kábel a jeho zástrčka sú suché.
- Zásuvku na 12 V (cigaretový zapalovač), ku ktorej budete pripájať zástrčku, udržiavajte v čistote, zbavenú cigaretového popola. Pri čistení zásuvky nepoužívajte kovové alebo inak vodivé predmety.
- V automobiloch, ktoré umožňujú napájať zariadenia z 12V zásuvky bez zapnutého motora, je dôležité kontrolovať stav akumulátorov, aby nedošlo k ich úplnému vybitiu.
- Neumiestňujte zariadenie v blízkosti otvoreného ohňa alebo iných zdrojov tepla (kúrenie, priame slnko, plynové kachle atď.). **Upozornenie! Nebezpečenstvo prehriatia!**
- Vždy sa uistite, že je zaistená dostatočná cirkulácia vzduchu okolo zariadenia, aby sa zaistilo, že sa teplo vznikajúce v dôsledku prevádzky zariadenia nebude okolo zariadenia hromadiť.
- Nenapĺňujte zariadenie ľadom a nelejte doň žiadne tekutiny.
- Nikdy neponárajte zariadenie do vody.
- Chráňte zariadenie aj prívodný kábel pred teplom a vlhkom.
- Pokiaľ je poškodená izolácia prívodného kábla, nedotýkajte sa ho holými rukami. To obzvlášť platí v prípade, kedy je zariadenie napájané napätím 220-240 V. **Nebezpečenstvo úrazu!**
- Ak máte podozrenie, že zariadenie nefunguje správne, okamžite ho odpojte od zdroja napätia.
- **Výrobca nie je zodpovedný za vzniknuté škody alebo úrazy spôsobené nesprávnym používaním alebo neodborným zaobchádzaním so zariadením.**

ÚČEL POUŽITIA

Zariadenie je vhodné na chladenie potravín a nápojov.

Zariadenie bolo vyrobené na pripojenie k 12 V zásuvke v automobile (cigaretový zapaľovač), na lodi alebo v karavane.

Zariadenie je možné používať pri kempovaní (táborení) a môže byť používané aj ako úložný priestor na poháre, hrnčeky a pod.

ZARIADENIE NESMIE BYŤ VYSTAVENÉ DAŽĎU!



Upozornenie:

Ak si prajete chladíť lieky, uistite sa, že je kapacita chladenia zariadenia vhodná pre dané lieky.

TECHNICKÝ POPIS

Zariadenie je vhodné pre mobilné použitie. Dokáže ochladiť potraviny a nápoje až o 16 °C pod okolitú teplotu alebo ich udržuje v chlade.

Chladiaci systém tohto zariadenia je nevyčerpatelný na báze Peltierovho javu.

Kapsy na vonkajších stranách slúžia ako úložný priestor. Predmety tu uložené nie sú chladené.

Prídavné príslušenstvo

Zariadenie je k dispozícii v niekoľkých variantoch. Vami zakúpená verzia môže byť vybavená izolačným vekom. Izolačné veko je alternatíva k prenosovému veku (nie ku chladiacemu).

Popis zariadenia

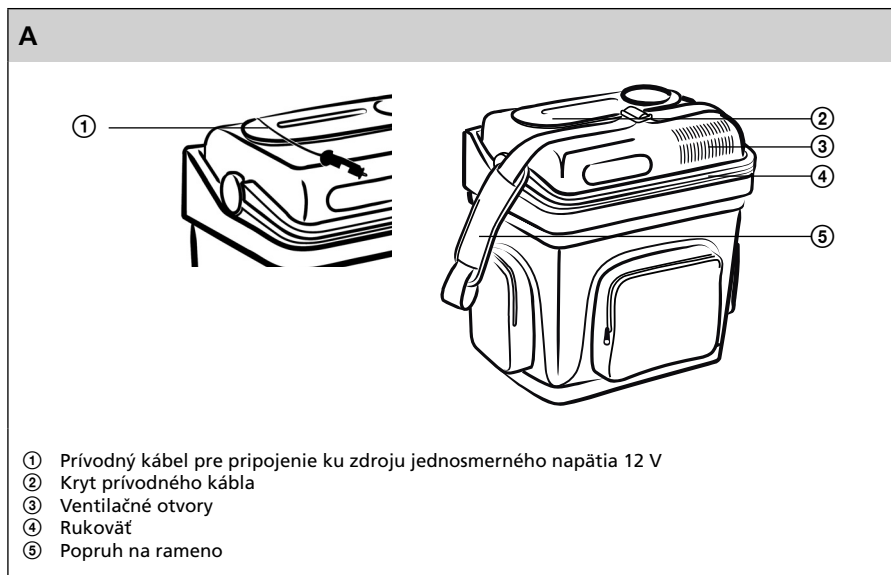

OVLÁDANIE



Poznámka:

Skôr, než prvýkrát použijete svoje nové chladiace zariadenie je potrebné, aby ste jeho vnútorný priestor, kam budete ukladať potraviny, a vnútornú stranu veka z hygienických dôvodov utreli hubkou mierne namočenou v slabom roztoku kuchynského saponátu (pozrite kapitolu „Čistenie a údržba“). Vnútorný priestor potom utrite hubkou namočenou v čistej vode a vytrite dosucha.

Tipy na úsporu energie

Vyberte dobre vetrané miesto, ktoré je zároveň chránené pred slnečným svetlom.

Nechajte potraviny pred umiestnením do zariadenia dostatočne vychladnúť.

Neotvárajte veko zariadenia častejšie, než je nevyhnutné.

Tesnenie na vnútornej strane veka pravidelne čistite.

Použitie zariadenia



Upozornenie:

Zariadenie vždy zdvíhajte za rukoväť, a nie za popruh na rameno. Riziko prevrhnutia!



Upozornenie:

AK JE RUKOVÄŤ ZLOŽENÁ DOZADU, JE VEKO UZAMKNUTÉ A NIE JE HO MOŽNÉ ODKLOPIŤ. NESNAŽTE SA OTVORIŤ UZAMKNUTÉ VEKO NÁSILÍM. VEKO JE MOŽNÉ ODKLOPIŤ IBA V PRÍPADE, ŽE RUKOVÄŤ SMERUJE DOPREU.



Poznámka:

Ako všetkým chladiacim zariadeniam musí byť aj tomuto zariadeniu zaistený dostatočný priestor pre ventiláciu, aby sa teplo okolo zariadenia nehromadilo. Inak nemôže byť zaistená správna prevádzka.

- Umiestnite zariadenie na rovný a stabilný povrch.
- Pripojte 12V prírodný kábel do zásuvky zapalovača alebo do 12V zásuvky v aute.



Poznámka:

Uzavrite zariadenie pomocou pevného stlačenia veka. Zariadenie začne chladíť.



Upozornenie:

Uistite sa, že predmety umiestnené vnútri zariadenia sú vhodné pre chladenie na danú teplotu. Ak chcete zariadenie vypnúť, vytiahnite prírodný kábel.

Výmena veka

Ako alternatívu k prenosovému veku môžete na transport zariadenia použiť izolačné veko.

- Umiestnite rukoväť tak, aby smerovala dopredu.
- Uvedte veko do zvislej polohy a potom ho vyberte smerom nahor.
- Umiestnite izolačné veko s pätkami do otvorov, kde bolo pôvodne umiestnené chladiace veko.



Poznámka:

Veko je vhodné len na udržovanie potravín v chlade, nie však na aktiváciu chladenia.

Pripojenie k cigaretovému zapalovaču



Poznámka:

Ak pripojíte zariadenie k cigaretovému zapalovaču v aute, je potrebné, aby bolo zapalovanie zapnuté, aby bolo zariadenie napájané energiou.

Ochrana pred vybitím autobatérie

Táto autochladnička je vybavená ochranou proti vybitiu autobatérie. Monitor batérie chráni batériu vášho vozidla pred prílišným vybitím, ak je toto zariadenie pripojené k palubnému napájaniu 12 V. Ovládací panel sa nachádza pod krytom prívodného kábla.

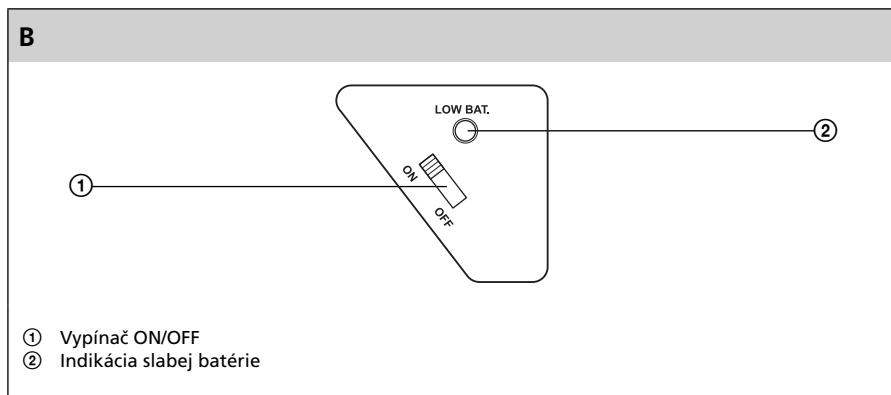

- Monitor batérie zapnite stlačením spínača (obr. B ①) na ovládacom paneli do polohy „ZAP.“.
- Červená kontrolka LED (obr. B ②) na ovládacom paneli zobrazuje stav monitora batérie:
 - **Kontrolka LED svieti:**
Napätie zapnutia ($13,1\text{ V} \pm 0,2\text{ V}$) je dostupné a chladič je v prevádzke.
 - **Kontrolka LED bliká:**
Dosiahlo sa napätie vypnutia ($11,7\text{ V} \pm 0,2\text{ V}$) a monitor batérie vypol chladič.
- Monitor batérie vypnite stlačením spínača (obr. B ①) na ovládacom paneli do polohy „VYP.“.

**Upozornenie:**

Riziko poškodenia!

Ak ste váš chladič pripojili k sieťovému zdroju 230 V striedavého prúdu, monitor batérie vypnite.

ČISTENIE A ÚDRŽBA**Upozornenie:**

Pred čistením zariadenia vytiahnite zástrčku prívodného kábla zo sieťovej zásuvky alebo zásuvky cigaretového zapaľovača.

- Zariadenie udržiavajte v čistote. Pravidelne ho čistite mierne navlhčenou hubkou.

**Upozornenie:**

Neumývajte zariadenie pod tečúcou vodou ani v umývačke na riad.

**Upozornenie:**

Pri čistení nepoužívajte brúsne čistiace prostriedky ani tvrdé predmety. Mohlo by dôjsť k poškriabaniu alebo poškodeniu zariadenia.

ODSTRAŇOVANIE PROBLÉMOV

Porucha	Možná príčina	Odstránenie
Zariadenie nefunguje.	V 12V zásuvke (cigaretovom zapaľovači) auta nie je elektrické napätie.	Vo väčšine typov automobilov musí byť zapaľovanie zapnuté, aby bol cigaretový zapaľovač napájaný elektrickým napätím.
	V zásuvke, ku ktorej ste zariadenie pripojili, nie je elektrické napätie.	Skúste zariadenie pripojiť k inej zásuvke.
Zariadenie nechladí (je zapojené).	Vnútrotný ventilátor alebo chladiaca jednotka sú poškodené.	Táto porucha musí byť odstránená autorizovaným servisným strediskom.
Zapojenie do 12V zásuvky (cigaretového zapaľovača): Zariadenie je napájané, ale nefunguje. Vyberte zástrčku zo zásuvky a vykonajte nasledujúce kroky.	Cigaretový zapaľovač je znečistený popolom z cigariet, čo je príčina zlého napájania.	Ak sa prehreje 12V zástrčka chladiaceho zariadenia v zásuvke cigaretového zapaľovača, buď musí byť zásuvka cigaretového zapaľovača vyčistená, alebo 12 V zástrčka nebola správne namontovaná.
	Poistka 12V zástrčky je vyhorená.	Vymeňte poistku (5 A) v 12V zástrčke.
	Poistka auta je vyhorená.	Vymeňte poistku zásuvky auta (zvyčajne 15 A). (Riadte sa, prosím, pokynmi v návode k vášmu automobilu.)

TECHNICKÉ ÚDAJE

Objem	24l
Napätie	12 V (jednosmerné napätie), príkon 47 W
Chladiaca kapacita	Až 16 °C (pod okolitú teplotu)
Klimatická trieda	N
Izolácia	Plná izolácia, odľahčená
Rozmery (š x v x h)	42 x 42 x 30 cm
Hmotnosť	4,3 kg

Zmeny v texte a technických parametroch vyhradené.

POKYNY A INFORMÁCIE O ZAOBCHÁDZANÍ S POUŽITÝM OBALOM

Použitý obalový materiál odložte na miesto určené obcou na ukladanie odpadu.

LIKVIDÁCIA POUŽITÝCH ELEKTRICKÝCH A ELEKTRONICKÝCH ZARIADENÍ



Tento symbol na produktoch alebo v sprievodných dokumentoch znamená, že použité elektrické a elektronické výrobky nesmú byť pridané do bežného komunálneho odpadu. Pre správnu likvidáciu, obnovu a recykláciu odovzdajte tieto výrobky na určené zberné miesta. Alternatívne v niektorých krajinách Európskej únie alebo v iných európskych krajinách môžete vrátiť svoje výrobky miestnemu predajcovi pri kúpe ekvivalentného nového produktu. Správnu likvidáciu tohto produktu pomôžete zachovať cenné prírodné zdroje a napomáhate prevencii potenciálnych negatívnych dopadov na životné prostredie a ľudské zdravie, čo by mohli byť dôsledky nesprávnej likvidácie odpadov. Ďalšie podrobnosti si vyžiadajte od miestneho úradu alebo najbližšieho zberného miesta. Pri nesprávnej likvidácii tohto druhu odpadu môžu byť v súlade s národnými predpismi udelené pokuty.

Pre podnikové subjekty v krajinách Európskej únie

Ak chcete likvidovať elektrické a elektronické zariadenia, vyžiadajte si potrebné informácie od svojho predajcu alebo dodávateľa.

Likvidácia v ostatných krajinách mimo Európskej únie

Tento symbol je platný v Európskej únii. Ak chcete tento výrobok zlikvidovať, vyžiadajte si potrebné informácie o správnom spôsobe likvidácie od miestnych úradov alebo od svojho predajcu.



Tento výrobok spĺňa všetky základné požiadavky smerníc EÚ, ktoré sa naň vzťahujú.

Zmeny v texte, dizajne a technických špecifikáciách sa môžu meniť bez predchádzajúceho upozornenia a vyhradujeme si právo na ich zmenu.

Autós hűtőláda

Használati útmutató

HU



SENCOR®

SCM 3125

E termék üzembehelyezése előtt kérjük, olvassa el a használati útmutatót, mégha ismeri is hasonló termékek használatát. A terméket csak úgy használja, ahogy ebben a használati útmutatóban le van írva. Az útmutatót őrizze meg későbbi szükség esetére.

Legalább a jótállás idejére javasolt megőrizni az eredeti csomagolást a belső csomagolóanyagokkal, a pénztári bizonylatot és a garancialevelet. Szállítás esetén a készüléket csomagolja vissza az eredeti gyári dobozba, így biztosítja a termék maximális védelmét az esetleges átszállításnál (pl. költözés vagy szakszervizbe küldés).

TARTALOM

BIZTONSÁGI UTASÍTÁSOK	3
A HASZNÁLAT CÉLJA	4
MŰSZAKI LEÍRÁS	4
VEZÉRLÉS	5
TISZTÍTÁS ÉS KARBANTARTÁS	6
HIBAELHÁRÍTÁS	7
MŰSZAKI ADATOK	7
UTASÍTÁSOK ÉS TÁJÉKOZTATÓ A HASZNÁLT CSOMAGOLÓANYAGOKRA VONATKOZÓAN	8
HASZNÁLT ELEKTROMOS ÉS ELEKTRONIKUS BERENDEZÉSEK MEGSEMISÍTÉSE	8

Kérjük alaposan olvassa el a következő biztonsági utasításokat.

BIZTONSÁGI UTASÍTÁSOK

Általános óvintézkedések

- Ne használja a berendezést, ha láthatóan sérült.
- Ellenőrizze, hogy a szellőző-nyílások nincsenek-e eltömődve.
- A berendezés javítását csak márkaszerviz vagy hasonló szakképzett személy végezheti. A hozzá nem értő javítások növelik az áramütés és sérülés veszélyét.
- Ne használjon semmilyen elektronikus készüléket a berendezésen belül, hacsak nincs maga a gyártó által javasolva.
- Ezt a berendezést nem csökkentett fizikai, szellemi vagy mentális képességekkel rendelkező személyeknek (beleértve gyerekek) tervezték vagy korlátozott tapasztalatú és tudású személyeknek, ha nincsenek felügyelet alatt vagy nem kaptak tájékoztatást a berendezés használatára vonatkozóan a biztonságukért felelős személytől.
- **Ez a berendezés nem játékszer.** A gyerekek felügyelet alatt kell legyenek, hogy biztosítsa, a berendezéssel nem fognak játszani.
- Az élelmiszereket a hűtőberendezésbe eredeti csomagolásukban vagy megfelelő edényben tegye.
- Ez a hűtőberendezés nem megfelelő ragacsos anyagok, oldószer és hsn. tárolására és áthelyezésére.
- Ellenőrizze, hogy a feszültség a típuscímkén megfelel az áramforrásnak, amire a berendezést csatlakoztatni akarja.
- A berendezést csakis a következőképpen csatlakoztassa:
 - a 12V csatlakoztató-kábelt csakis azonos feszültségű és alakú aljzatba csatlakoztassa.
- A dugaszt az aljzattól ne a kábelt húzva húzza ki.
- Az áramütések megelőzése érdekében a sérült hálózati vezetéket csak márkaszerviz vagy villanyszerelő szakember cserélheti ki újra.
- Ne hagyja a berendezést felügyelet nélkül, ha áramforrásra van csatlakoztatva.
- A csatlakoztató-kábelt mindig húzza ki az aljzattól:
 - tisztítás és karbantartás előtt
 - használat után
- Hajókon: Ha a berendezés hálózatra van kötve, győződjön meg, hogy az áramforrás áramvédővel rendelkezik. **Áramütés veszélye!**

A berendezés biztonságos működtetése

- A berendezés használata előtt mindig győződjön meg, hogy a kábel és a dugasza száraz.
- A 12 V-os aljzatot (cigarettagyújtó), amihez a dugaszt csatlakoztatja, tartsa tisztán, távolítsa el a cigarettahamut. Az aljzat tisztításánál ne használjon fém vagy más vezető tárgyakat.
- A járműveknél, ahol lehetséges a berendezés táplálása a 12 V-os aljzattól motor-bekapcsolás nélkül, fontos ellenőrizni az akkumulátor állapotát, hogy ne merüljön le teljesen.
- Ne helyezze a berendezést nyílt láng vagy más hőforrás (fűtés, közvetlen napfény, gázsütő stb.) közelébe. **Figyelem! Felmelegedés veszélye!**
- Mindig győződjön meg, hogy elégséges légforgás biztosítva van a berendezés körül, hogy biztosítsa, a berendezés működése közben termelődő hő nem fog felgyülemelni.
- A berendezést ne töltsen meg jéggel és ne öntsön bele semmilyen folyadékot.
- Soha se merítse a berendezést vízbe.
- A berendezést és a kábelt védje a hőtől és nedvességtől.
- Ha a csatlakoztató kábel szigetelése sérült, ne érintse szabad kézzel. Ez különösen érvényes, ha a berendezés 220–240 V-ról van táplálva. **Áramütés veszélye!**
- Ha az a gyanúja támad, hogy a berendezés nem működik helyesen, azonnal kapcsolja le az áramforrásról.
- **A gyártó nem felelős a keletkező károkért és sérülésekért, amelyeket helytelen használat vagy szakavatlan működtetés okoz.**

A HASZNÁLAT CÉLJA

A berendezés élelmiszerek és italok hűtésére szolgál.

A berendezést gépjárműben, hajón vagy lakókocsiban levő 12V aljzathoz (cigarettagyújtó) csatlakoztatásra tervezték.

A berendezés használható táborozáskor (kempingezésnél) és használható a csészék, edények stb. tárolására is.

A BERENDEZÉST NEM SZABAD ESŐNEK KITENNI!



Figyelem:

Ha gyógyszert akar lehűteni, győződjön meg, hogy a berendezés hűtési kapacitása megfelelő az adott gyógyszerre.

MŰSZAKI LEÍRÁS

A berendezés mobil használata megfelel. Az élelmiszereket és italokat akár 16 °C-kal képes lehűteni a környező hőmérséklet alá vagy hidegen tartani azokat.

A berendezés hűtési rendszere kimeríthetetlen a Peltier-jelenség alapján.

A zsebek a külső oldalakon mint tárolóhely szolgálnak. Az ide helyezett tárgyak nincsenek hűtve.

Kiegészítő tartozékok

A berendezés többfajta változatban elérhető. Az Ön által vásárolt verzió rendelkezhet szigetelő fedéllel. A szigetelő fedél a hordozható fedél alternatívája (nem a hűtőfedélé).

A berendezés leírása

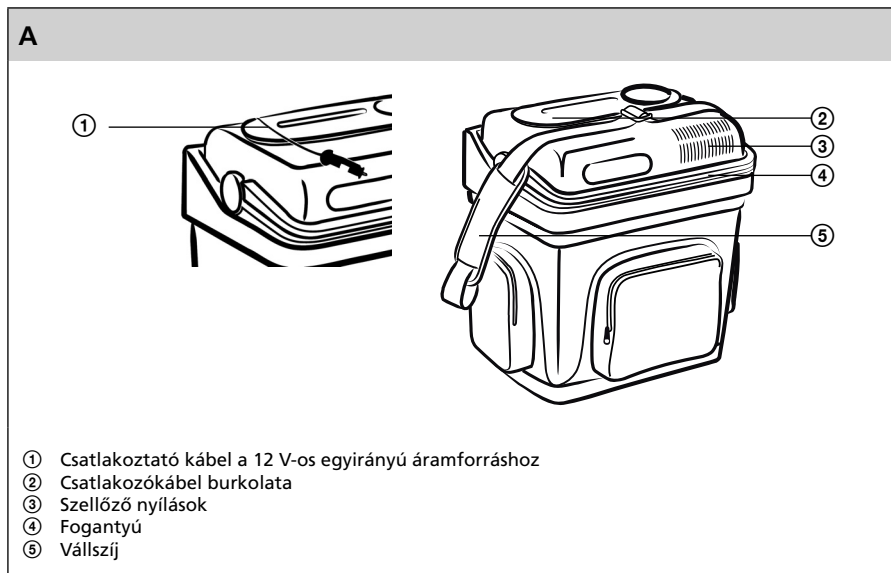

VEZÉRLÉS



Megjegyzés:

Mielőtt először használná a hűtőberendezést, a belső terét, ahova az élelmiszert rakja, és a fedél belsőoldalát higiéniai okokból enyhe konyhai tisztítószer-oldalba mártott ronggyal áttörölje (ld „Tisztítás és karbantartás” fejezet). Ezután a belső részt törölje át tiszta vízbe mártott ronggyal és törölje szárazra.

Energia-takarékossági tippek

Válasszon egy jól kiszellőztetett helyet, amely egyúttal közvetlen napsugárzástól védett.

Az élelmiszereket a berendezésbe helyezés előtt hagyja kihűlni.

A berendezés fedelét ne nyissa fel a szükségesnél többször.

A tömítést a fedél belső oldalán rendszeresen tisztítsa.

A berendezés használata



Figyelem:

A berendezést mindig a fogantyúval emelje, és a ne a vállszíjjal. Átfordulás veszélye!



Figyelem:

HA A FOGANTYÚ HÁTRA VAN TÉVE, A FEDÉL LE VAN ZÁRVA ÉS NEM LEHET KIHAJTANI. NE AKARJA ERŐVEL KINYITNI A LEZÁRT FEDÉLT. A FEDÉL CSAK AKKOR HAJTHATÓ KI, HA A FOGANTYÚ ELŐRE NÉZ.



Megjegyzés:

Mint minden hűtőberendezésnél, ennél is elegendő teret kell biztosítani a szellőzéshez, hogy a meleg a berendezés körül ne gyűljön össze. Különben nem biztosítható a helyes működés.

- Helyezze a berendezést egyenes, stabil helyre!
- A 12V kábelt csatlakoztassa a cigarettagyújtóba vagy a 12V-os aljzatba a kocsiban.



Megjegyzés:

A berendezést zárja le, hogy a fedelet szilárdan benyomja. A berendezés hűteni kezd.



Figyelem:

Győződjön meg, hogy a berendezésben elhelyezett tárgyak az adott hőfokra hűtésnek megfelelnek. Ha a berendezést ki akarja kapcsolni, húzza ki a csatlakoztató kábelt.

A fedél cseréje

A hordozható fedél alternatívájaként a berendezés hordozásánál használhatja a szigetelő fedelet.

- Tegye a fogantyút úgy, hogy előre nézzen.
- Tegye a fedelet függőleges helyzetbe és ezután vegye ki felfelé.
- Tegye a szigetelő fedelet a csapokkal a nyílásokba, ahol eredetileg a hűtőfedél volt.



Megjegyzés:

A fedél csak az élelmiszerek hidegen tartására megfelelő, de a hűtés aktiválására nem.

A cigarettagyújtóhoz csatlakoztatás



Megjegyzés:

Ha a berendezést a cigarettagyújtóhoz csatlakoztatja az autóban, a gyújtásnak bekapcsolva kell lennie a berendezés tápellátása végett.

Akkumulátor lemerülése elleni védelem

Ez az autós hűtőbox az akkumulátor lemerülése elleni védelemmel rendelkezik. Az elem-monitor védi a jármű akkumulátorát a túlzott lemerüléstől, ha ez a berendezés a műszerfali 12 V tápellátásra van csatlakoztatva. A vezérlőpanel a tápkábel borítása alatt található.

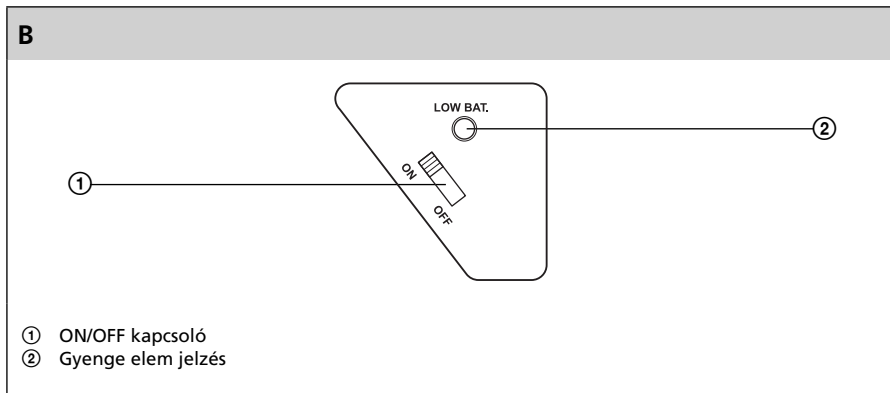

- Tolja a vezérlő panelen lévő kapcsolót (B ① ábra) „ON” (bekapcsolt) állásba az akkumulátorfigyelő bekapcsolásához.
- A vezérlő panelen a piros LED (B ② ábra) kijelzi az akkumulátorfigyelő állapotát:
 - **A LED világít:**
A bekapcsolási feszültség ($13,1\text{ V} \pm 0,2\text{ V}$) rendelkezésre áll, és a hűtő működésben van.
 - **A LED villog:**
A kikapcsolási feszültség ($11,7\text{ V} \pm 0,2\text{ V}$) elérése után az akkumulátorfigyelő kikapcsolta a hűtőt.
- Tolja a vezérlő panelen lévő kapcsolót (B ① ábra) „OFF” (kikapcsolt) állásba az akkumulátorfigyelő kikapcsolásához.

**Megjegyzés:**

Sérülésveszély!

Ha a hűtőjét a 230 V AC hálózatra csatlakoztatja, kapcsolja ki az akkumulátorfigyelőt.

TISZTÍTÁS ÉS KARBANTARTÁS**Figyelem:**

Tisztítás előtt húzza ki a csatlakoztató-kábel dugaszát a hálózati aljzatból vagy a cigarettagyújtó aljzatból.

- A berendezést tartsa tisztán. Rendszeresen tisztítsa enyhén nedves ronggyal.

**Figyelem:**

A berendezést ne mossa folyó víz alatt, se mosogatógépben.

**Figyelem:**

A tisztításhoz ne használjon durva tisztítószerkeket, se kemény tárgyakat. Megkarcolhatná vagy séríthetné a berendezést.

Autós hűtőláda

SCM 3125

HU

HIBAELHÁRÍTÁS

Hiba	Lehetséges ok	Elhárítás
A berendezés nem működik.	A 12V-os aljzatban (cigarettagyújtó) az autóban nincs feszültség.	A járművek többségénél a gyújtásnak bekapcsolva kell lennie, hogy a cigarettagyújtó feszültség alatt legyen.
	Az aljzatban, amihez csatlakoztatta, nincs feszültség.	Próbálja meg a berendezést más aljzathoz csatlakoztatni.
A berendezés nem hűt (csatlakoztatva van).	A belső ventilátor vagy a hűtőegység sérült.	Ezt a hibát márkaszervizben kell kijavítani.
A 12V (cigarettagyújtó) aljzatba csatlakoztatás: A berendezés csatlakoztatva van, de nem működik. Húzza ki a dugaszt az aljzattól és tegye a következőket.	A cigarettagyújtó hamuval szennyezett, ami lehet a rossz csatlakozás oka.	Ha a hűtőberendezés 12 V-os dugasza áthévül a cigarettagyújtó aljzatban, vagy ki kell tisztítani a cigarettagyújtó aljzattól, vagy a 12 V-os aljzat nem volt jól beszerelve.
	A 12V-os dugasz biztosítéka kiégett.	Cserélje ki a biztosítékot (5 A) a 12V-os dugaszban.
	Az autó biztosítéka kiégett.	Cserélje ki az autós aljzat biztosítékát (általában 15 A). (Tartsa be az autós használati útmutató utasításait.)

MŰSZAKI ADATOK

Térfogat	24 l
Feszültség	12 V (egyirányú áram), névleges teljesítmény 47 W
Hűtőkapacitás	akár 16 °C-kal (a környezeti hőmérséklet alá)
Klimatizációs osztály	N
Szigetelés	Teljes szigetelés, könnyített
Méreték (Szé×Max×Mé)	42 × 42 × 30 cm
Tömeg	4,3 kg

Változtatások joga a szövegben és a műszaki paraméterekben fenntartva.

UTASÍTÁSOK ÉS TÁJÉKOZTATÓ A HASZNÁLT CSOMAGOLÓANYAGOKRA VONATKOZÓAN

A használt csomagolóanyagokat az önkormányzat által kijelölt hulladéklerakó helyre helyezze el!

HASZNÁLT ELEKTROMOS ÉS ELEKTRONIKUS BERENDEZÉSEK MEGSEMISÍTÉSE



Ez a jelzés a terméken vagy a kísérő dokumentációban azt jelzi, hogy az elektromos vagy elektronikus termék nem dobható háztartási hulladék közé. A helyes megsemmisítéshez és újrafelhasználáshoz ezen termékeket kijelölt hulladékgyűjtő helyre adja le. Az EU országaiban vagy más európai országokban a termékek visszaválthatóak az eladóhelyen azonos új termék vásárlásánál. A termék helyes megsemmisítésével segít megelőzni az élőkönyvetre és emberi egészségre kockázatos lehetséges veszélyek kialakulását amelyek a hulladék helytelen kezelésével adódhatnak. További részletekről érdeklődjön a helyi hatóságnál vagy a legközelebbi gyűjtőhelyen. Az ilyen fajta hulladék helytelen megsemmisítése a helyi előírásokkal összhangban bírsággal sújtható.

Vállalkozások számára a Európai Unióban

Ha meg akarja semmisíteni az elektromos vagy elektronikus berendezést, kérje a szükséges információkat az eladójától vagy beszállítójától.

Megsemmisítés Európai Unión kívüli országban

Ez a jelzés az Európai Unióban érvényes. Ha meg akarja semmisíteni a terméket, kérje a szükséges információkat a helyes megsemmisítésről a helyi hivataloktól vagy az eladójától.



Ez a termék teljesíti minden rá vonatkozó EU irányelv alapvető követelményét.

Változtatások a szövegben, kivételben és műszaki jellemzőkben előzetes figyelmeztetés nélkül történhetnek és minden módosításra vonatkozó jog fenntartva.

Lodówka samochodowa

Instrukcja obsługi

PL



SENCOR®

SCM 3125

Przed uruchomieniem tego produktu prosimy o zapoznanie się z jego instrukcją obsługi również w przypadku, jeśli są Państwo zaznajomieni z obsługą podobnego rodzaju wyrobów. Z produktu należy korzystać wyłącznie w sposób opisany w niniejszej instrukcji obsługi. Instrukcję należy zachować do wglądu.

Co najmniej przez okres gwarancji zalecamy zachowanie oryginalnego opakowania łącznie z materiałem opakowaniowym oraz dokumentu kasowego i karty gwarancyjnej. W razie transportu urządzenie należy zapakować ponownie do oryginalnego pudełka dostarczonego przez producenta, zapewniając w ten sposób jego maksymalną ochronę podczas ewentualnego transportu (np. przy przeprowadzce lub wysyłce do serwisu).

SPIS TREŚCI

ŚRODKI BEZPIECZEŃSTWA	3
PRZEZNACZENIE	4
OPIS TECHNICZNY	4
DZIAŁANIE	5
CZYSZCZENIE I KONSERWACJA	7
USUWANIE PROBLEMÓW	8
DANE TECHNICZNE	8
WSKAZÓWKI I INFORMACJE DOTYCZĄCE GOSPODARKI ZUŻYTYM OPAKOWANIEM	9
UTYLIZACJA ZUŻYTYCH URZĄDZEŃ ELEKTRYCZNYCH I ELEKTRONICZNYCH	9

Prosimy o staranne zapoznanie się z poniższymi zasadami bezpieczeństwa.

ŚRODKI BEZPIECZEŃSTWA

Zasady ogólne

- Nie używaj urządzenia, jeśli jest w sposób widoczny uszkodzone.
- Sprawdź, czy otwory wentylacyjne nie są zakryte.
- Naprawy urządzenia może dokonywać wyłącznie autoryzowany zakład serwisowy lub osoba posiadająca odpowiednie kwalifikacje. Dokonywanie amatorskich napraw zwiększa ryzyko wypadku lub uszkodzenia.
- Nie używaj żadnych urządzeń elektronicznych wewnątrz urządzenia, o ile nie są zalecane przez producenta.
- To urządzenie nie jest przeznaczone dla osób (łącznie z dziećmi) o obniżonych predyspozycjach fizycznych, umysłowych albo mentalnych oraz dla osób o niewielkiej wiedzy i doświadczeniu, jeżeli nie jest nad nimi sprawowany odpowiedni nadzór albo nie zostaną podane instrukcje dotyczące korzystania z tego urządzenia przez osobę, która jest odpowiedzialna za ich bezpieczeństwo.
- **To urządzenie nie jest zabawką.** Dzieci powinny znajdować się pod nadzorem, który zapewni, że nie będą się bawić tym urządzeniem.
- Artykuły spożywcze należy przechowywać w lodówce w oryginalnym opakowaniu lub w odpowiednim pojemniku.
- Ta lodówka nie nadaje się do przechowywania lub przenoszenia substancji żrących, rozpuszczalników itp.
- Sprawdź, czy napięcie elektryczne podane na tabliczce znamionowej odpowiada źródłu energii, do którego chcesz podłączyć urządzenie.
- Urządzenie należy podłączać wyłącznie w sposób podany poniżej:
 - przewód zasilający 12V należy podłączyć wyłącznie do gniazdka sieciowego o tym samym napięciu i odpowiednim kształcie.
- Nie wyciągaj wtyczki z gniazdka za przewód zasilający.
- Jeżeli przewód zasilający został uszkodzony, to musi zostać wymieniony przez pracownika serwisu lub inną osobę posiadającą wymagane kwalifikacje, żeby zapobiec powstaniu niebezpiecznej sytuacji.
- Nie pozostawiaj urządzenia bez nadzoru, jeśli jest podłączone do źródła zasilania.
- Wtyczkę przewodu zasilającego należy wyjąć z gniazdka zawsze:
 - przed czyszczeniem i konserwacją
 - po użyciu
- Na łodziach: Jeśli urządzenie jest podłączone do sieci, upewnij się, że źródło energii posiada ochronnik przepięciowy. **Niebezpieczeństwo wypadku!**

Zasady bezpiecznej eksploatacji urządzenia

- Przed rozpoczęciem użytkowania urządzenia przekonaj się, czy przewód zasilający i wtyczka są suche.
- Gniazdko na 12 V (zapalniczkę), do którego będzie podłączana wtyczka, należy utrzymywać w czystości, oczyszczone z popiołu papierosowego. Podczas czyszczenia gniazdka nie należy używać przedmiotów z metalu lub innych materiałów przewodzących.
- W samochodach, które umożliwiają zasilanie urządzenia z gniazdka 12V bez włączonego silnika należy kontrolować stan akumulatora tak, aby nie doszło do jego całkowitego rozładowania.
- Nie należy umieszczać urządzenia w pobliżu otwartego ognia lub innych źródeł ciepła (kaloryferów, bezpośredniego oddziaływania promieni słonecznych, piecyków gazowych itp.). **Uwaga! Niebezpieczeństwo przegrzania!**
- Upewnij się, czy w pobliżu urządzenia jest dostateczna cyrkulacja powietrza, aby zapewnić, by ciepło powstające w wyniku eksploatacji urządzenia nie gromadziło się wokół niego.
- Nie napełniaj urządzenia lodem i nie wlewaj do niego żadnych płynów.
- Nigdy nie zanurzaj urządzenia w wodzie.
- Chroń urządzenie i przewód zasilający przed ciepłem i wilgocią.

- Jeśli izolacja przewodu zasilającego jest uszkodzona, nie dotykaj jej gołymi rękami. Zasada ta jest szczególnie ważna w przypadku zasilania urządzenia za pomocą napięcia 220-240 V. **Niebezpieczeństwo wypadku!**
- Jeśli podejrzewasz, że urządzenie nie działa we właściwy sposób, natychmiast odłącz je od źródła napięcia.
- **Producent nie ponosi odpowiedzialności za szkody i urazy spowodowane na skutek niewłaściwego używania lub niefachowego posługiwania się urządzeniem.**

PRZEZNACZENIE

Urządzenie jest przeznaczone do chłodzenia artykułów spożywczych i napojów.

Urządzenie zostało wyprodukowane z myślą o podłączeniu do 12V gniazodka w samochodzie (zapalniczki), na łodzi lub w karawanie.

Z urządzenia można korzystać podczas pobytu na kempingu (podczas biwakowania), może ono służyć również jako szafka na kubki, szklanki itp.

URZĄDZENIA NIE WOLNO WYSTAWIAĆ NA DZIAŁANIE DESZCZU!



Uwaga:

Jeśli chcesz przechowywać w lodówce leki, upewnij się, że temperatura chłodzenia jest dla danych leków odpowiednia.

OPIS TECHNICZNY

Urządzenie nadaje się do użycia jako przenośne. Urządzenie potrafi chłodzić artykuły spożywcze i napoje nawet o 16 °C poniżej temperatury otoczenia lub utrzymuje je w chłodzie.

System chłodzenia urządzenia jest niewyczerpalny i działa na zasadzie zjawiska Peltiera.

Kieszenie po stronach zewnętrznych służy do przechowywania przedmiotów. Umieszczone w nich przedmioty nie są chłodzone.

Akcesoria dodatkowe

Urządzenie jest dostępne w kilku wariantach. Zakupiona przez Państwa wersja może zostać wyposażona w pokrywę izolacyjną.

Pokrywa izolacyjna stanowi alternatywę w stosunku do pokrywy przenośnej (nie zaś w stosunku do pokrywy chłodzącej).

Opis urządzenia

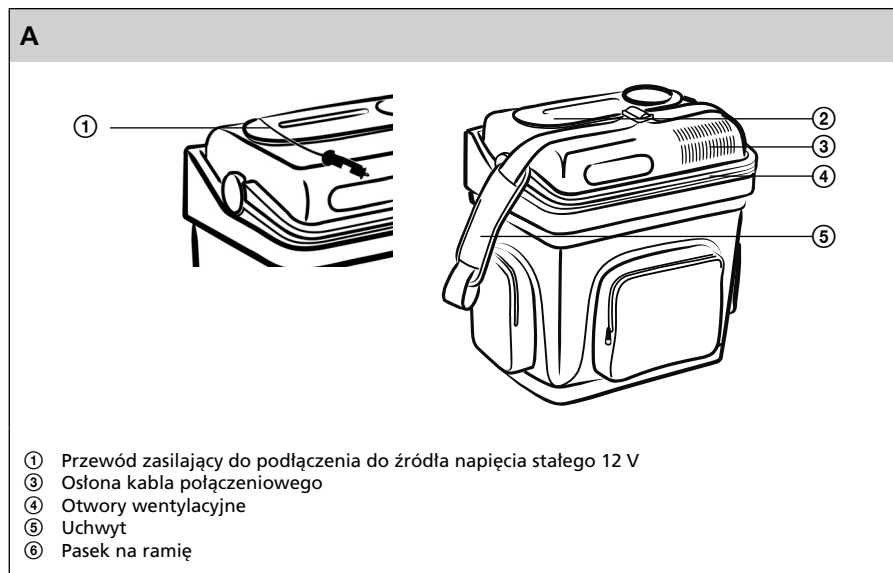

DZIAŁANIE



Uwaga:

Przed podłączeniem nowego urządzenia po raz pierwszy należy ze względów higienicznych wytrzeć jego wnętrze, w którym będą przechowywane artykuły spożywcze, i wewnętrzną stronę pokrywy za pomocą gąbki lekko zwilżonej słabym roztworem kuchennego środka czyszczącego (por. rozdział „Czyszczenie i konserwacja”). Wnętrze należy następnie wytrzeć za pomocą gąbki zwilżonej czystą wodą i wysuszyć.

Rady dotyczące oszczędności energii

Wybierz dobre wietrzne miejsce, które jest jednocześnie chronione przed promieniowaniem słonecznym.

Przed umieszczeniem artykułów spożywczych w lodówce wychłódź je.

Nie otwieraj pokrywy lodówki częściej niż jest to konieczne.

Uszczelkę po wewnętrznej stronie pokrywy należy regularnie czyścić.

Używanie lodówki



Uwaga:

Urządzenie należy podnosić zawsze za uchwyt, nie zaś za pasek na ramię. Ryzyko przewrócenia!



Uwaga:

JĘŚLI UCHWYT JEST ZŁOŻONY DO TYŁU, POKRYWA JEST ZAMKNIĘTA I NIE MOŻNA JEJ OTWORZYĆ. NIE STARAJ SIĘ OTWIERAĆ ZAMKNIĘTEJ POKRYWY POPRZEC UŻYCIEM SIŁY. POKRYWĘ MOŻNA OTWORZYĆ WYŁĄCZNIE WÓWCZAS, GDY UCHWYT JEST SKIEROWANY DO PRZODU.

**Uwaga:**

Tak jak wszystkie urządzenia chłodzące również ta lodówka musi mieć zapewnioną dostateczną przestrzeń do wentylacji, aby nie doszło do gromadzenia ciepła wokół niej. W przeciwnym wypadku nie może być zapewniona właściwa eksploatacja.

- Umieść urządzenie na równej i stabilnej powierzchni.
- Podłącz 12 V przewód zasilający do gniazdka zapalniczki lub do 12 V gniazdka w samochodzie.

**Uwaga:**

Zamknij urządzenie poprzez mocne przyciśnięcie pokrywy. Po zamknięciu urządzenia rozpocznie się chłodzenie.

**Uwaga:**

Upewnij się, że przedmioty umieszczone wewnątrz urządzenia można chłodzić na daną temperaturę. Jeśli chcesz wyłączyć urządzenie, odłącz przewód zasilający.

Wymiana pokrywy

Podczas transportu urządzenia można jako alternatywę w stosunku do pokrywy przenośnej wykorzystać pokrywę izolacyjną.

- Umieść uchwyt tak, aby był skierowany do przodu.
- Nastaw pokrywę pionowo, a następnie wyjmij ją w kierunku do góry.
- Umieść pokrywę izolacyjną z podstawkami w otworach tam, gdzie znajdowała się pierwotnie pokrywa chłodząca.

**Uwaga:**

Pokrywa służy do utrzymywania artykułów spożywczych w chłodzie, nie zaś do rozpoczęcia chłodzenia.

Podłączenie do zapalniczki**Uwaga:**

Jeśli podłączysz urządzenie do zapalniczki w samochodzie, zadбай o to, aby zapłon był włączony tak, aby urządzenie było zasilane.

Zabezpieczenie przed rozładowaniem akumulatora samochodowego

Ta lodówka samochodowa jest wyposażona w zabezpieczenie przed rozładowaniem akumulatora samochodowego. Monitor akumulatora chroni akumulator Twojego samochodu przed nadmiernym rozładowaniem w czasie, gdy urządzenie jest podłączone do 12 V zasilania napięciem pokładowym. Panel sterowania znajduje się pod osłoną kabla doprowadzającego.

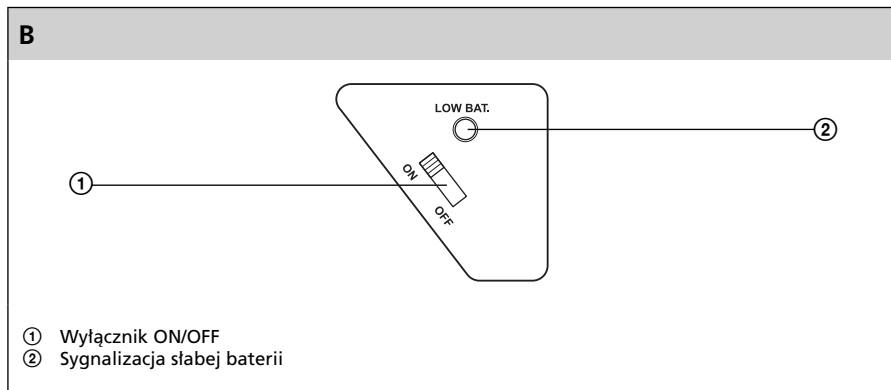

- Wciśnij przełącznik (rys. B ①) na panelu sterowania w położenie „ON” (WŁ.), aby włączyć kontroler naładowania akumulatora.
- Czerwona dioda LED (rys. B ②) na panelu sterowania informuje o stanie kontrolera naładowania akumulatora:
 - **Dioda LED świeci:**
Napięcie włączania ($13,1\text{ V} \pm 0,2\text{ V}$) jest dostępne i urządzenie chłodzące działa.
 - **Dioda LED miga:**
Napięcie wyłączenia ($11,7\text{ V} \pm 0,2\text{ V}$) zostało osiągnięte i kontroler wyłączył urządzenie chłodzące.
- Wciśnij przełącznik (rys. B ①) na panelu sterowania w położenie „OFF” (WYŁ.), aby wyłączyć kontroler naładowania akumulatora.



Uwaga:

Ryzyko uszkodzenia!

Jeśli urządzenie chłodzące jest podłączone do zasilania sieciowego prądem zmiennym o napięciu 230 V, wyłącz kontroler naładowania akumulatora.

CZYSZCZENIE I KONSERWACJA



Uwaga:

Przed rozpoczęciem czyszczenia urządzenia wyjmij wtyczkę przewodu zasilającego z gniazdka sieciowego lub z gniazdka zapalniczki.

- Utrzymuj urządzenie w czystości. Czyść je regularnie lekko zwilżoną gąbką.



Uwaga:

Nie myj urządzenia pod bieżącą wodą ani w zmywarce.



Uwaga:

Podczas czyszczenia nie używaj ściernych środków czyszczących ani twardych przedmiotów. Mogłyby dojść do zarysowania lub uszkodzenia urządzenia.

ROZWIĄZYWANIE PROBLEMÓW

Usterka	Możliwa przyczyna	Rozwiązanie
Urządzenie nie działa.	W gniazdku 12V (zapalnicze) samochodowym nie ma napięcia elektrycznego.	W większości typów samochodów zapłon musi być włączony, aby zapalniczka była zasilana napięciem elektrycznym.
	W gniazdku, do którego urządzenie zostało podłączone, nie ma napięcia elektrycznego.	Spróbuj podłączyć urządzenie do innego gniazdka.
Urządzenie nie chłodzi (a jest podłączone).	Wewnętrzny wentylator lub jednostka chłodząca są uszkodzone.	Usterka musi zostać usunięta przez autoryzowany zakład serwisowy.
Podłączenie do gniazdka 12V (zapalniczki): Urządzenie jest zasilane, ale nie działa. Wymij wtyczkę z gniazdka i wykonaj następujące czynności.	Zapalniczka jest zanieczyszczona popiołem z papierosów, co stanowi przyczynę złego zasilania.	Jeśli dojdzie do przegrzania 12V wtyczki urządzenia chłodzącego w gniazdku zapalniczki, należy bądź wyczyścić gniazdko zapalniczki lub sprawdzić, czy 12 V wtyczka została należycie zamontowana.
	Bezpiecznik gniazdka 12V jest przepalony.	Wymień bezpiecznik (5 A) w 12V wtyczce.
	Bezpiecznik samochodowy jest przepalony.	Wymień bezpiecznik gniazdka samochodowego (zazwyczaj 15 A). (Kieruj się zaleceniami umieszczonymi w instrukcji obsługi samochodu.)

DANE TECHNICZNE

Model.....	SCM 3125
Pojemność.....	24 l
Napięcie.....	12 V (napięcie stałe), nominalna moc wyjściowa 47 W 220-240 V, ~ 50 Hz, nominalna moc wyjściowa 47 W
Moc chłodnicza.....	Nawet o 16 °C (poniżej temperatury otoczenia)
Klasa klimatyczna.....	N
Klasa ochrony (przed porażeniem prądem elektrycznym).....	Pełna izolacja, odciążona.....II
Izolacja.....	Pełna izolacja, odciążona
Wymiary.....	42 × 42 × 30 cm
Masa.....	4,3 kg

Zmiany w tekście i parametrach technicznych zastrzeżone.

WSKAZÓWKI I INFORMACJE DOTYCZĄCE GOSPODARKI ZUŻYTYM OPAKOWANIEM

Zużyty materiał opakowaniowy należy dostarczyć do punktu przeznaczonego do składowania odpadu, wyznaczonego przez urzędy lokalne.

UTYLIZACJA ZUŻYTYCH URZĄDZEŃ ELEKTRYCZNYCH I ELEKTRONICZNYCH



Ten symbol, umieszczony na produktach lub w ich dokumentacji, oznacza, że zużytych wyrobów elektrycznych i elektronicznych nie wolno likwidować wraz ze zwykłym odpadem komunalnym. W celu zapewnienia należytej likwidacji, utylizacji i recyklingu tych wyrobów należy przekazać je do wyznaczonych składnic odpadów. W niektórych krajach Unii Europejskiej lub innych państwach europejskich można zamiast tego zwrócić tego rodzaju wyroby lokalnemu sprzedawcy przy kupnie ekwiwalentnego nowego produktu. Właściwa likwidacja tych produktów pozwoli zachować cenne źródła surowców naturalnych i pomoże w zapobieganiu negatywnemu wpływowi na środowisko naturalne i zdrowie ludzkie, co może spowodować niewłaściwa likwidacja odpadów. Szczegółowych informacji udziela Państwu urzędy miejskie lub najbliższe składnice odpadów. W przypadku niewłaściwej utylizacji tego rodzaju odpadu mogą zostać nałożone kary zgodnie z lokalnymi przepisami.

Dotyczy przedsiębiorców z krajów Unii Europejskiej

Jeśli chcą Państwo likwidować urządzenia elektryczne i elektroniczne, prosimy o uzyskanie potrzebnych informacji od sprzedawcy lub dostawcy wyrobu.

Likwidacja wyrobów w krajach spoza Unii Europejskiej

Ten symbol obowiązuje w Unii Europejskiej. Jeśli chcą Państwo zlikwidować ten wyrób, prosimy o uzyskanie potrzebnych informacji dotyczących prawidłowego sposobu likwidacji od lokalnych urzędów lub od sprzedawcy.



Ten wyrób spełnia wszystkie podstawowe wymagania dyrektyw UE, które go dotyczą.

Zastrzegamy sobie możliwość dokonywania zmian tekstu, designu i danych technicznych wyrobu bez uprzedzenia.

Lodówka samochodowa

SCM 3125

PL

