



## HR ■ Električna sjeckalica i ribež

*Prijevod originalnog priručnika*

**PAŽLJIVO PROČITAJTE I SPREMITE ZA BUDUĆU UPOTREBU.****Opća upozorenja**

- Ovaj uređaj ne smiju koristiti djeca. Držite uređaj i kabel napajanja uređaja dalje od djece.
- Ovaj uređaj smiju koristiti osobe smanjenih fizičkih ili mentalnih sposobnosti ili osobe s nedovoljnim iskustvom i znanjem, ako su pod nadzorom ili ako su obaviještene o tome kako koristiti proizvod na siguran način te razumiju potencijalne opasnosti.
- Djeca se ne smiju igrati s uređajem. Čišćenje i održavanje ne smiju obavljati djeca.
- Ako se električni kabel ošteti, dajte ga zamijeniti kod ovlaštenog servisnog tehničara da bi se izbjegla opasna situacija. Uređaj se ne smije koristiti ako je kabel napajanja oštećen.
- Ovaj uređaj se mora koristiti dok su vodilica za hranu i gurač za hranu na svojim mjestima, osim ako to nije nemoguće zbog oblika ili veličine hrane.

**Upozorenje:**

Nepravilna upotreba može dovesti do ozljeda.

- Kada rukujete priključcima, osobito kada ih uklanjate, čistite i ponovo postavljate, pazite da se ne ozlijedite na njihove oštrice.
- Uvijek isključite uređaj i iskopčajte ga iz utičnice ako ga ne namjeravate koristiti i ako ga ostavljate bez nadzora, prije sastavljanja, rastavljanja, čišćenja ili premještanja.

## Električna sigurnost

- Prije ukapčanja uređaja u električnu utičnicu provjerite odgovara li napon na naljepnici s podacima naponu električne utičnice.
- Nemojte ukapčati uređaj u električnu utičnicu ako nije pravilno sastavljen. Potpuno odmotajte kabel napajanja prije nego što ga priključite.
- Ukopčajte uređaj samo u pravilno uzemljenu utičnicu. Nemojte koristiti produžni kabel.
- Pazite da kontakti električnog utikača ne dođu u dodir s vodom ili bilo kojom drugom tekućinom. Ako se to dogodi, pažljivo osušite električni utikač prije ponovne upotrebe.
- Nemojte stavljati teške predmete na kabel napajanja. Pazite da električni kabel ne visi preko ruba stola i da ne dodiruje vruću površinu ili oštre predmete.
- Nemojte iskapčati uređaj iz električne utičnice povlačenjem za električni kabel. To može oštetiti električni kabel ili električnu utičnicu. Iskopčajte kabel iz utičnice povlačenjem utikača.
- Nemojte ukapčati niti iskapčati kabel napajanja iz električne utičnice ako imate mokre ruke.
- Nemojte namatati kabel napajanja oko uređaja.
- Da biste izbjegli opasnost od ozljede električnim udarom, nemojte samo popravljati uređaj niti obavljati bilo kakva podešavanja na njemu. Ovaj uređaj ne sadrži dijelove koje bi mogao popraviti korisnik. Preпустite sve popravke ili podešavanja na uređaju ovlaštenom servisnom centru. Neovlašteno otvaranje uređaja tijekom jamstvenog roka može poništiti jamstvo.
- Da biste spriječili opasnost od strujnog udara, nemojte uranjati uređaj ili kabel napajanja u vodu ili bilo koju drugu tekućinu niti prati te dijelove pod tekućom vodom.
- U slučaju da uređaj padne u vodu, ni slučajno nemojte posegnuti za njim, nego umjesto toga odmah iskopčajte kabel napajanja iz električne utičnice. Nikada nemojte koristiti uređaj koji je bio uronjen u vodu. Predajte ga ovlaštenom servisnom centru na pregled.
- Uvijek isključite uređaj i iskopčajte ga iz utičnice nakon završetka upotrebe.

## Sigurnost tijekom upotrebe

- Ovaj uređaj je namijenjen samo za kućnu upotrebu za obradu uobičajenih količina hrane za kućanstvo. Nemojte ga koristiti u komercijalne svrhe.
- Nemojte koristiti uređaj u industrijskom okruženju ili na otvorenom. Nemojte ga koristiti za bilo koje druge svrhe osim onih za koje je namijenjen.
- Ovaj uređaj je namijenjen za upotrebu u kućanstvu u sličnim mjestima kao što su:
  - kuhinje u trgovinama, uredima i drugim radnim mjestima;
  - u agrikulturni;
  - za goste u hotelima, motelima i drugim sličnim lokacijama;
  - prenoćišta s doručkom.
- Ovaj uređaj nije namijenjen za upravljanje pomoću vanjskog vremenskog prekidača ili sustava daljinskog upravljanja koji bi omogućavali automatsko uključivanje uređaja.
- Koristite uređaj i pribor u skladu s uputama u ovom korisničkom priručniku.
- Koristite uređaj samo s originalnim dodacima s kojima je isporučен.
- Prije svake upotrebe provjerite ima li oštećenja na odabranom dodatku. Nikada nemojte koristiti uređaj s oštećenim dodatkom.
- Nemojte ostavljati uređaj ili dodatke na električnom ili plinskom štednjaku ili u njihovoj blizini, na rubu stola, kao ni na nestabilnim površinama. Držite uređaj samo na vodoravnoj, suhoj i stabilnoj površini.
- Nemojte izlagati uređaj i dodatni pribor učinku okoliša na otvorenom, ekstremnim temperaturama, izravnom sunčevom svjetlu, pretjeranoj vlazi ili pretjerano prašnjavim okruženjima.
- Nemojte stavljati uređaj i dodatni pribor blizu grijača, otvorenog plamena ili drugih izvora topline.
- Prije uključivanja uređaja provjerite je li uređaj pravilno sastavljen.
- Nemojte koristiti uređaj ako je pao na pod, ako je bio uronjen u vodu, ako ne radi pravilno ili ako je na bilo koji drugi način oštećen.
- Uređaj ne smije raditi bez prekida dulje od 2 minute. Prije ponovnog pokretanja pustite da se hladi na približno 5 minuta.
- Nemojte uključivati uređaj kada je prazan. Nepravilna upotreba uređaja može negativno utjecati na njegov vijek trajanja. Uređaj ne ostavljajte da radi bez nadzora.
- Nemojte dodirivati pokretne dijelove tijekom rada. U suprotnom može doći do ozljeda.
- Uređaj nemojte koristiti za drobljenje kostiju, ledenih kocki, ljuški oraha i uklanjanje tvrdokorne ljuške. Pregledajte odjeljak NAMJENA I ZNAČAJKE UREĐAJA.
- Prije upotrebe uređaja uklonite ljušku, koštitice, stabljike i sl.
- Da biste spriječili zaglavlivanje uređaja, lagano pritisnite potiskivač prema dolje kada dodajete sastojke u otvor za umetanje.
- Uvijek upotrijebite potiskivač isporučen uz ovaj uređaj. Nikada nemojte prstima ili drugim predmetima gurati sastojke kroz otvor za umetanje dok uređaj radi.
- Prije rastavljanja i montiranja bilo kakvih nastavaka, uvijek isključite uređaj i provjerite jesu li se rotirajući dijelovi zaustavili.
- Kada uređaj radi, pazite na djecu i kućne ljubimce.
- Nemojte obavljati nikakvo drugo održavanje na uređaju osim čišćenja pojedinih komponenti kako je opisano u poglavlju „Čišćenje i održavanje“.
- Budite osobito oprezni prilikom rukovanja bilo kakvim priključcima za ribanje ili rezanje kako se ne biste ozlijedili na njihove oštrice.
- Površine uređaja i njegovih priključaka, koje dolaze u dodir s hranom, uvijek treba čistiti prema uputama u ovom korisničkom priručniku.
- Pohranite uređaj u suhom okruženju.

**A**

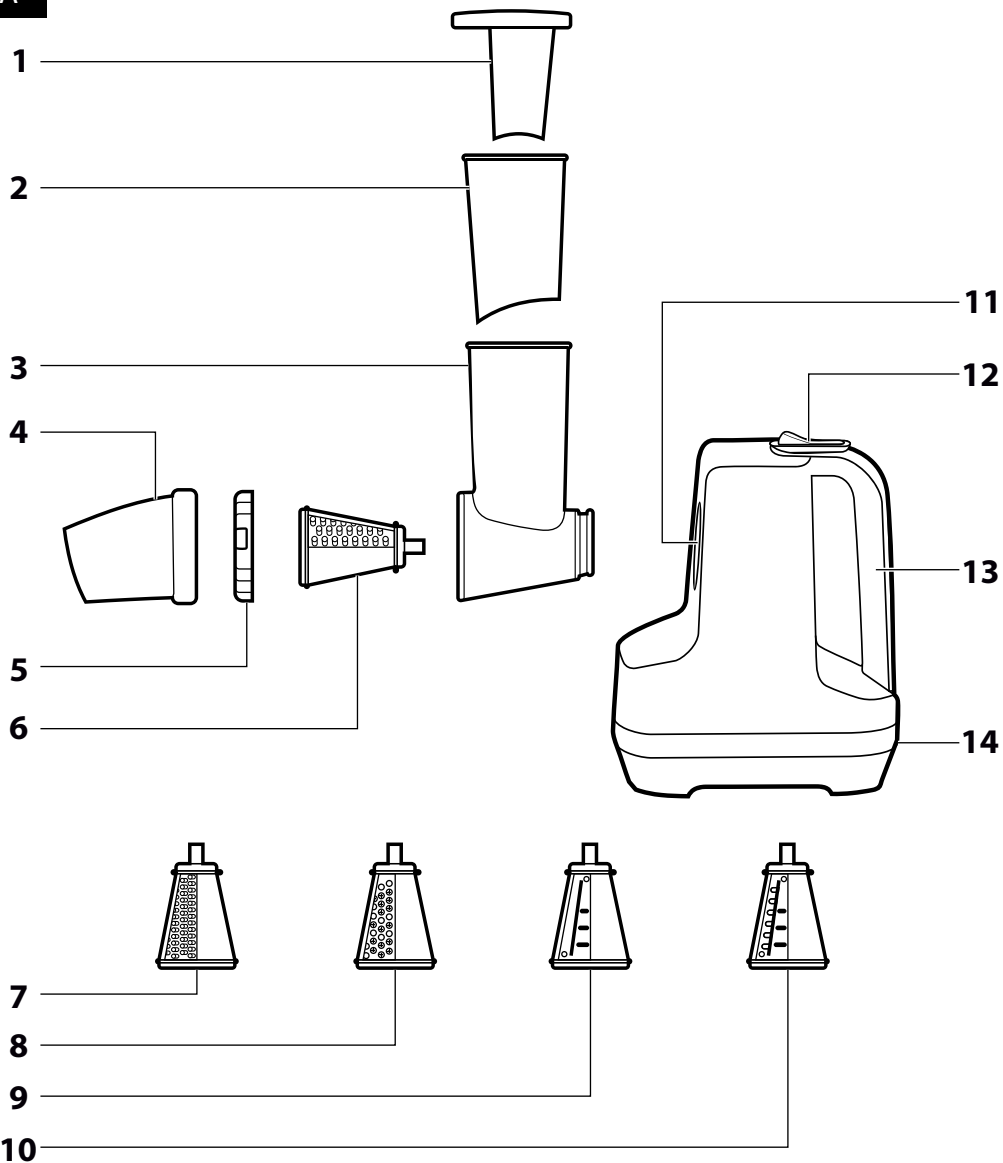

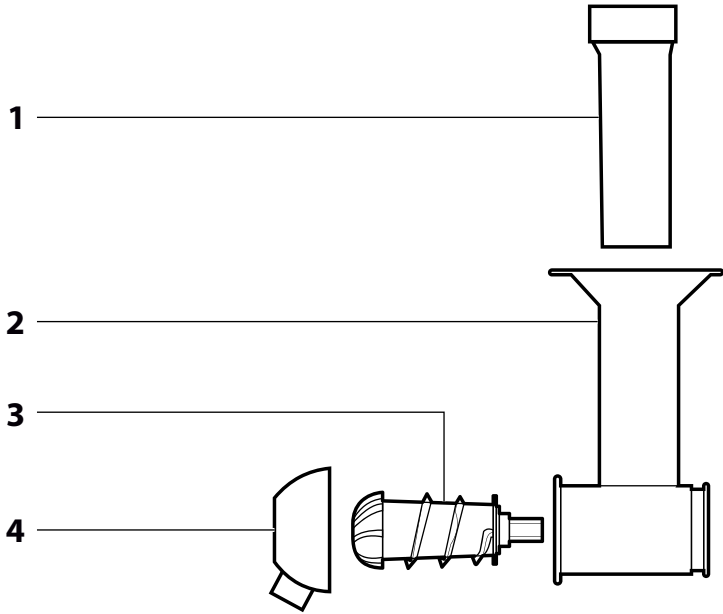
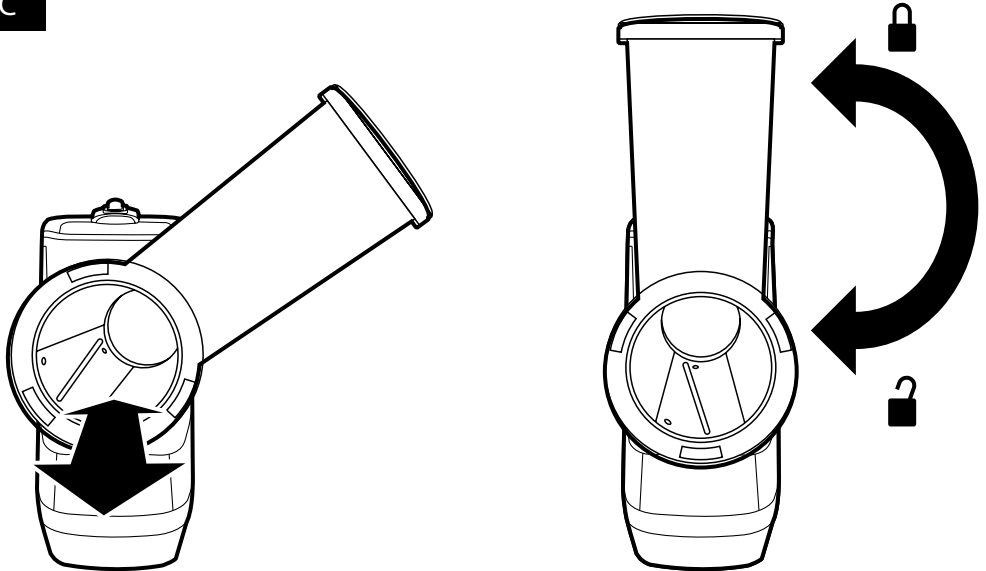
**B****C**

D

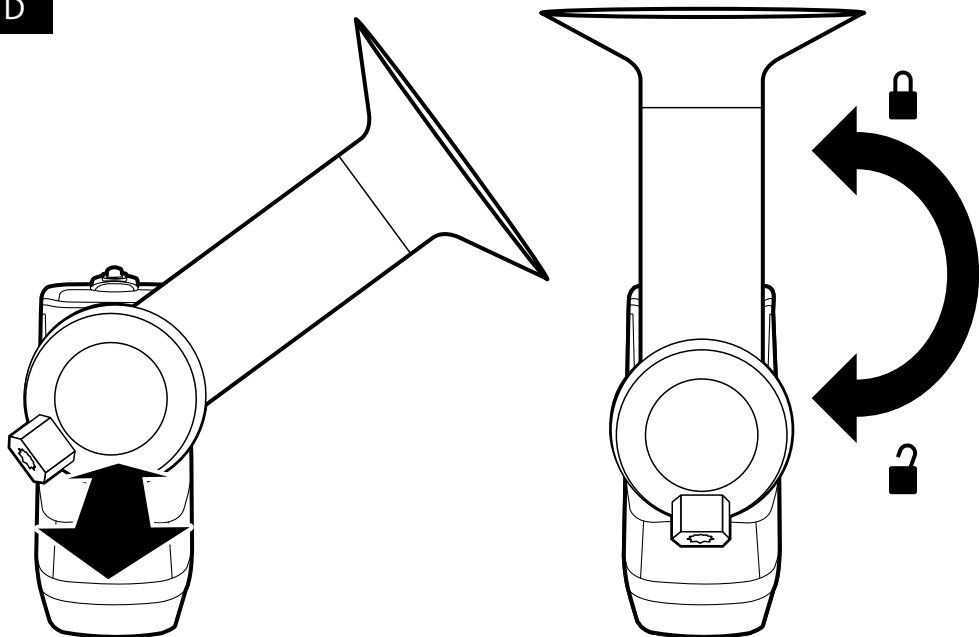

# Električna sjeckalica i ribež

## Korisnički priručnik

### PRIJE PRVE UPOTREBE

- Prije korištenja ovog uređaja temeljito pročitajte korisnički priručnik, čak i u slučajevima kada ste se prethodno upoznali s radom sličnih vrsta uređaja. Koristite ovaj uređaj samo onako kako je opisano u ovom korisničkom priručniku. Držite ovaj korisnički priručnik na sigurnom mjestu gdje ga ubuduće možete lako naći. U slučaju da predajete ovaj uređaj drugoj osobi, pazite da priložite i ovaj korisnički priručnik.
- Preporučujemo da zadržite originalnu kartonsku kutiju, materijal ambalaže, račun, izjavu proizvođača ili jamstvo barem u trajanju pravne odgovornosti za nezadovoljavajući rad ili kvalitetu. U slučaju transporta preporučujemo da zapakirate uređaj u originalnu kutiju proizvođača.
- Pažljivo raspakirajte uređaj i pazite da ne odbacite nijedan dio ambalaže prije nego što nađete sve dijelove uređaja.

### OPIS UREĐAJA I PRIBORA

<b>A1</b> Mali potiskivač	Za mljevenje/ribanje kokosa, badema, oraha, izradu krušnih mrvica od suhog kruha itd.
<b>A2</b> Veliki potiskivač Služi i kao pomoćna cijev za umetanje manjih komada hrane.	<b>A9</b> Stožac za rezanje dugih ravnih kriški Za rezanje krumpira za pomfrit ("čips"), voća i povrća za ukrašavanje različitih jela itd.
<b>A3</b> Cijev za umetanje	<b>A10</b> Stožac za rezanje debelih valovitih kriški Za rezanje voća i povrća za ukrašavanje različitih jela itd.
<b>A4</b> Izlazni grič	<b>A11</b> Otvor za postavljanje
<b>A5</b> Pričvrсна obujmica	<b>A12</b> Prekidač za uključivanje/isključivanje
<b>A6</b> Grubi stožac za ribanje Prikladan za ribanje povrća za juhu, krumpira te voća i povrća za salate itd.	<b>A13</b> Ručka
<b>A7</b> Fini stožac za ribanje Za izradu salata od voća i povrća, namaza od sira i povrća itd.	<b>A14</b> Jedinica motora
<b>A8</b> Stožac za mljevenje (vrlo fino ribanje)	
<b>B1</b> Potiskivač	<b>B3</b> Vijak
<b>B2</b> Cijev za umetanje s pladnjem	<b>B4</b> Izlazni grič s oblikovnim dijelom

### NAMIJENJENA UPOTREBA I ZNAČAJKE UREĐAJA

- Električni rezač i ribež predviđen je za obradu standardnih vrsta povrća, voća i drugih namirnica. Komplet za izradu sladoleda može obrađivati i smrznuto voće, povrće te jogurt.
- Električni rezač i ribež nemojte upotrebljavati za mljevenje mesa, drobljenje kostiju, obradu oraševih ljuski ili tvrdih voćnih koštica koje se nalaze u mango, avokadu i sl., smrznutih ili drugih vrlo tvrdih sastojaka poput kave u zrnju, muškatonog oraščića itd.

### PRIJE PRVE UPOTREBE

- Prije upotrebe operite vrućom vodom i deterdžentom sve uklonjive dijelove (od **A1** do **A10** i od **B1** do **B4**) koji dolaze u kontakt s hranom, a zatim isperite čistom vodom i osušite.
- Vanjsku površinu jedinice motora obrišite mekom spužvom natopljenom toplom vodom s malo kuhinjskog deterdženta i osušite.



#### Pažnja:

Priilikom čišćenja nastavaka **A6** i **A10** budite vrlo pažljivi kako se ne biste ozlijedili na njihove oštrice.

### RIBANJE I SJEKANJE

- Komplet za rezanje i ribanje (dijelovi **A1-A5** i nastavci **A6-A10**) predviđeni su za obradu gotovo svih vrsta voća i povrća te drugih uobičajenih vrsta hrane. Pregledajte tablicu u poglavlju ODABIR NASTAVAKA.

### ODABIR NASTAVAKA

- Sljedeća tablica sadrži najčešće vrste hrane koje se mogu obrađivati ovim uređajem. Međutim, možete ga upotrijebiti i za druge vrste hrane koje se obično mogu rezati kuhinjskim nožem.

Hrana	Grubi stožac za ribanje (A6)	Fini stožac za ribanje (A7)	Stožac za ribanje (vrlo fino ribanje) (A8)	Stožac za rezanje dugih ravnih kriški (A9)	Stožac za rezanje debelih valovitih kriški (A10)
<b>VOĆE</b>					
Jabuke	✓	✓		✓	✓
Breske i nektarine (bez koštica)				✓	✓
Marelice (bez koštica)				✓	✓
Kruške				✓	✓
Jagode				✓	✓
Kokos		✓	✓		
<b>POVRĆE</b>					
Mrkva	✓	✓		✓	✓
Tikvice	✓	✓		✓	✓
Krastavci	✓			✓	✓
Celer	✓	✓		✓	✓
Krumpir	✓	✓			
Luk	✓			✓	✓
Rotkvice	✓	✓		✓	✓
Crveni i bijeli kupus	✓	✓		✓	✓
Švedska repa	✓			✓	✓
Paprika	✓	✓		✓	✓
<b>OSTALA HRANA</b>					
Tvrđi sir	✓	✓	✓	✓	✓
Čokolada	✓	✓	✓		
Orasi (bez ljuski) i bademi				✓	
Tvrdo pečena hrana			✓		



#### Napomena:

Navedena tablica sadrži samo preporuke odgovarajućih priključaka za određene vrste hrane. Možete upotrijebiti i druge nastavke za određene vrste hrane.

### SASTAVLJANJE UREĐAJA

- Postavite jedinicu motora **A14** na ravnu, suhu i stabilnu površinu.
- Odaberite nastavak prikladan za posao koji obavljate i umetnite ga u veliku cijev **A3**. Učvrstite ga pomoću pričvršne obujmice **A5**.
- Nakon sastavljanja zakrenite cijev u smjeru kazaljke na satu (sl. **C**) i umetnite je u otvor **A11** na jedinici motora). Zatim zakrenite cijev za umetanje suprotno od kazaljke na satu tako da se učvrsti u otvoru.
- Postavite izlazni grič **A4** s prednje strane cijevi za umetanje.
- Umetnite mali potiskivač **A1** u veliki potiskivač **A2**. Ovako sastavljeni potiskivač prikladan je za veće komade hrane (npr. krumpir) ili veću količinu sastojaka. Ako radite s manjim komadima (krastavci, mrkve i sl.), veliki potiskivač možete postaviti u cijev za umetanje, a zatim gurnuti sastojke malim potiskivačem.

### UPOTREBA

- Pripremite sastojke i narežite ih na komade koji mogu proći kroz cijev za umetanje **A2**. Iz nekih vrsta voća i povrća možda ćete morati ukloniti jezgru i koštice.
- Ukopčajte utikač kabela u električnu utičnicu. Ispod izlaznog griča postavite odgovarajući spremnik prikladan za obrađene sastojke.
- Prekidač **A12** prebacite u položaj ON (uključeno) i počnite postupno umetati sastojke u otvor cijevi. Upotrijebite isporučeni potiskivač za garanje sastojaka kroz cijev za umetanje.



#### Upozorenje:

Nemojte gurati hranu prstima ili drugim predmetima. Uvijek upotrijebite potiskivač **A1**, koji je za to predviđen. Maksimalno vrijeme rada bez prekida je 2 minute. Prije ponovnog uključivanja pustite da se uređaj hladi najmanje 5 minute. Nakon 10 takvih ciklusa pričekajte da se uređaj ohladi barem 30 minuta.

- Potiskivač je predviđen za postupno pomicanje sastojaka prema području nastavka. Uvijek umećite pojedinačne sastojke i lagano pritisnite potiskivač. Tijekom upotrebe provjeravajte kroz prolaze li sastojci kroz nastavak. Cijev nemojte puniti do samog ruba. Obradom prevelike količine sastojaka možete preopteretiti motor.
- Da biste isključili uređaj, prebacite prekidač **A12** u položaj OFF (isključeno).

## KORISNI SAVJETI

- Provjerite prikladnost pojedinačnih nastavaka za određene vrste hrane u tablici ODABIR NASTAVAKA.
- Za najbolje rezultate obrađujte svježe voće koje nije prezrelo. Isto vrijedi i za povrće.
- Meko voće, kao što su jagode, možete prije obrade staviti na nekoliko minuta u zamrzivač.
- Polutvrđi sирови biće će se obraditi ako se preko noći ostave u hladnjaku ili na 30 minuta u zamrzivaču.
- Ne preporučujemo obradu mekog ili već naribanog sira jer to može začepiti cijev za umetanje.
- Prilikom upotrebe finog stošca za ribanje **A7** ili stošca za rezanje dugih ravnih kriški **A9** lagano potiskujte sastojke kroz cijev za umetanje. Prilikom upotrebe dugog stošca za ribanje **A6** ili stošca za rezanje debelih valovitih kriški **A10** potrebno je snažnije potiskivati sastojke.

## UKLANJANJE KOMPLETA IZ UREĐAJA

- Uklonite izlazni grič **A4** te potiskivače **A1** i **A2** iz kompleta. Zakrenite cijev za umetanje u smjeru kazaljke na satu i izvucite je iz otvora na jedinici motora (sl. B).

## IZRADA SLADOLEDA

- Komplet za izradu sladoleda (sl. B) predviđen je za obradu gotovo svih vrsta voća, povrća i jogurta.
- Komplet nije predviđen za obradu ledenih kocki za izradu ledene kaše i sl.

## PRIPREMA SASTOJAKA

- Pažljivo operite odabrane sastojke. Uklonite sve stabljike, tvrde dijelove, koštice i debelu ljusku. Ogulite citrusno voće, uklonite pulpu i koštice.
- Narežite sastojke na komade koji će stati u otvor cijevi za umetanje.
- Sastojke duboko zamrznite 12-24 sata prije izrade sladoleda.

## SASTAVLJANJE UREĐAJA

- Postavite jedinicu motora **A14** na ravnu, suhu i stabilnu površinu.
- Postavite vijak **B3** u cijev za umetanje **B2**.
- Namjestite izlazni grič **B4** na vijak i zakrenite ga suprotno od kazaljke na satu kako biste ga učvrstili.
- Nakon sastavljanja zakrenite komplet u smjeru kazaljke na satu (sl. D) i umetnite je u otvor **A11** na jedinici motora). Zatim zakrenite cijev za umetanje suprotno od kazaljke na satu tako da se učvrsti u otvoru.

## UPOTREBA

- Izvadite pripremljene sastojke iz zamrzivača i pričekajte da se djelomično odmrznu na sobnoj temperaturi. Vrijeme potrebno za odmrzavanje ovisi o sastojcima te omjeru vode i pulpe, temperaturi zamrzavanja te veličini sastojaka. Ako je udio vode u sastojcima viši, vrijeme odmrzavanja je kraće (oko 5 minuta). Što su sastojci gušći, vrijeme potrebno za odmrzavanje je dulje (oko 20 minuta).



### Pažnja:

Nemojte obrađivati sastojke odmah nakon vađenja iz hladnjaka!

- Ukopčajte utikač kabela u električnu utičnicu. Ispod izlaznog griča postavite odgovarajući spremnik za sladoled.
- Prekidač **A12** prebacite u položaj ON (uključeno) i počnite postupno umetati sastojke u otvor cijevi. Upotrijebite isporučeni potiskivač za garanje sastojaka kroz cijev za umetanje **B1**.



### Upozorenje:

Nemojte gurati hranu prstima ili drugim predmetima. Uvijek upotrijebite potiskivač **B1**, koji je za to predviđen. Maksimalno vrijeme rada bez prekida je 2 minute. Prije ponovnog uključivanja pustite da se uređaj hladi najmanje 5 minute. Nakon 10 takvih ciklusa pričekajte da se uređaj ohladi barem 30 minuta.

- Potiskivač je predviđen za postupno pomicanje sastojaka prema području vijka. Uvijek umećite pojedinačne sastojke i lagano pritisnite potiskivač. Tijekom upotrebe provjeravajte kroz prolaze li sastojci kroz nastavak. Cijev nemojte puniti do samog ruba. Obradom prevelike količine sastojaka možete preopteretiti motor.
- Da biste isključili uređaj, prebacite prekidač **A12** u položaj OFF (isključeno).

## KORISNI SAVJETI

- Preporučujemo upotrebu svježeg, zrelog voća i povrća. Tako ćete postići bolji okus sladoleda.
- Prilikom istovremene obrade različitih vrsta sastojaka potrebno je potpuno pomiješati sastojke kako bi se postigla homogena smjesa i konzistencija sladoleda. Ako se dobivena smjesa raspada, to znači da su sastojci još uvijek zamrznuti.
- Sastojci kao što su vrhnje i jogurt moraju se uvijek zamrznuti prije obrade.
- Na pripremljeni sladoled možete naribati čokoladu, kokos itd.

## UKLANJANJE KOMPLETA IZ UREĐAJA

- Izvadite potiskivač **B1** iz kompleta. Zakrenite cijev za umetanje u smjeru kazaljke na satu i izvucite je iz otvora na jedinici motora (sl. C).
- Odvojte izlazni grič **B4** od vijka tako da ga zakrenete u smjeru kazaljke na satu. Zatim izvadite vijak iz cijevi za umetanje.

## RJEŠAVANJE PROBLEMA

PROBLEM	MOGUĆE RJEŠENJE
Prilikom pokušaja pokretanja prekidačem <b>A12</b> uređaj radi isprekidano ili se uopće ne pokreće.	Isključite uređaj, iskopčajte ga iz strujne utičnice i pričekajte dok se rotirajući dijelovi ne zaustave. Provjerite je li uređaj pravilno sastavljen prema uputama u poglavlju SASTAVLJANJE UREĐAJA.
Uređaj se ne pokreće.	Ako nije došlo do prekida napajanja, neispravan je prekidač <b>A12</b> ili kabel. Obratite se dobavljaču ili servisu.
Cijev za umetanje stalno se začepљуje.	Sastojci koji se obrađuju su prekrupni. Izrežite hranu na manje komade.
	Prebrzo stavljate sastojke u cijev za umetanje ili prejako pritisnete potiskivač. Sporije stavljajte sastojke i smanjite pritisak na potiskivač.
Potrebno je snažnije pritisnuti sastojke kroz cijev za umetanje	Komadi hrane možda su se zaglavili u nastavku ili su začepili cijev za umetanje. Ako se to dogodi, isključite uređaj, iskopčajte ga iz strujne utičnice i pričekajte dok se rotirajući dijelovi ne zaustave. Uklonite cijev za umetanje i nastavak. Očistite sve prema uputama u poglavlju Čišćenje i održavanje.
	Tvrđi sastojci kao što su kumpir i tvrdi sir moraju se snažnije potiskivati kroz cijev za umetanje. To je potpuno normalna pojava. Nakon svake 2 minute upotrebe napravite pauzu od 5 minuta.

## ČIŠĆENJE I ODRŽAVANJE



### Pažnja:

Prije čišćenja ili održavanja uvijek iskopčajte uređaj iz strujne utičnice.



### Napomena:

Neke vrste hrane, kao što je mrkva, mogu uzrokovati promjenu boje plastičnih dijelova uređaja. Ako se to dogodi, što prije namočite papirnati ubrus u malo jestivog ulja i nanesite ga na dio uređaja koji je promijenio boju. Zatim očistite taj dio prema uputama navedenima u nastavku. Promjena boje opreme ne utječe na rad uređaja i nije temelj za potraživanje jamstva.

- Ako se uređaj koristi dulje vrijeme, jedinica motora može biti vruća na dodir. Prije čišćenja pričekajte da se uređaj ohladi.
- Nakon svake upotrebe odmah očistite uređaj i njegove dijelove.
- Rasstavite komplet za ribanje i izradu sladoleda na sastavne dijelove prema uputama u odgovarajućem poglavlju. Rasstavite komplete na sastavne dijelove i pažljivo očistite sve ostatke hrane, operite ih toplom vodom i deterdžentom za pranje posuda te isperite tekućom vodom. Ostavite ih da se osuše na zraku ili temeljito obrišite krpom. Nemojte koristiti abrazivna sredstva za čišćenje.



### Pažnja:

Prilikom čišćenja nastavaka **A6** i **A10** budite vrlo pažljivi kako se ne biste ozlijedili na njihove oštrice.

- Vanjsku površinu jedinice motora obrišite mekom spužvom natopljenu toplom vodom s malo kuhinjskog deterdženta i osušite.



### Pažnja:

Jedinica motora i njen kabel napajanja nisu namijenjeni za pranje u perilici posuda. Nemojte prskati te dijelove vodom ili bilo kojom drugom tekućinom ili ih uranjati u vodu ili bilo koju drugu tekućinu.

Nikada nemojte koristiti kemikalije, vunu za posude, čeličnu vunu ili sredstva za čišćenje s abrazivnim sastojcima jer oni mogu teško oštetiti površinu jedinice.

## POHRANA

- Uređaj prije pohrane treba potpuno ohladiti, iskopčati iz napajanja i očistiti. Zasebne komplete za ribanje i izradu sladoleda također treba očistiti.
- Uređaj držite na čistom i suhom mjestu izvan dohvata djece. Držite uređaj i pribor dalje od ekstremnih temperatura, izravnog sunčevog svjetla i pretjerane vlažnosti i nemojte ju držati u pretjerano prašnjavom okruženju.

## TEHNIČKE SPECIFIKACIJE

Nazivni raspon napona .....	220–240 V AC
Nazivna frekvencija .....	50/60 Hz
Nazivna ulazna snaga .....	150 W
Težina .....	1,2 kg
Klasa zaštite od strujnog udara .....	II
Razina buke .....	85 dB(A)

Navedena razina emisije buke je 85 dB(A), što predstavlja razinu A zvučne snage u odnosu na referentnu zvučnu snagu od 1 pW.

### Objašnjenje tehničke terminologije

Sigurnosna klasa zaštite od strujnog udara:

Klasa II – zaštitu od strujnog udara pruža dvostruka ili jaka izolacija.

Zadržavamo pravo na izmjene teksta i tehničkih parametara.

## UPUTE I INFORMACIJE VEZANE UZ ODLAGANJE RABLJENE AMBALAŽE

Odložite iskorištene materijale za ambalažu na ovlaštenom odlagalištu u vašem mjestu.

## ODLAGANJE ISKORIŠTENE ELEKTRIČNE I ELEKTRONIČKE

### OPREME



Ovaj simbol na proizvodima ili originalnim dokumentima znači da se iskorišteni električni ili elektronički proizvodi ne smiju odlagati u obični kućanski otpad. Radi pravilnog zbrinjavanja, obnavljanja i recikliranja, predajte ove proizvode na predviđenim prikupljalištima. Također, u nekim državama Europske unije ili drugim europskim zemljama možete vratiti uređaj lokalnom prodavaču kada kupujete ekvivalentan novi uređaj.

Pravilno odlaganje ovog proizvoda pomaže u spašavanju vrijednih prirodnih resursa te sprječava potencijalne negativne učinke za okoliš i ljudsko zdravlje, koji bi nastali nepravilnim odlaganjem otpada. Zatražite više pojedinosti od lokalnih nadležnih tijela ili prikupljališta otpada.

U skladu s državnim propisima, moguće su kazne za nepropisno odlaganje ove vrste otpada.

### Za poslovne subjekte u državama Europske unije

Ako želite odbaciti električne ili elektroničke uređaje, zatražite informacije od prodavača ili dobavljača.

### Odlaganje u drugim zemljama izvan Europske unije

Ovaj simbol je važeći u Europskoj uniji. Ako želite odložiti ovaj proizvod u otpad, zatražite potrebne informacije o pravilnom načinu odlaganja od lokalnih nadležnih tijela ili prodavača.



Ovaj proizvod zadovoljava sve osnovne zahtjeve EU direktiva vezanih uz njega.