

# Električni stroj za mljevenje mesa

Priručnik za upotrebu

HR



**SENCOR®**

SMG 4381

Prije korištenja uređaja temeljito pročitajte korisnički priručnik, čak i ako ste već upoznati s uređajem tijekom prijašnjeg korištenja sličnih uređaja. Uređaj koristite samo kako je opisano u ovom korisničkom priručniku. Ovaj priručnik s uputama čuvajte na sigurnom mjestu radi budućih potreba.

Preporučujemo da spremite originalnu kartonsku kutiju, pakirni materijal, račun i jamstvo najmanje dok traje razdoblje jamstva. U slučaju prevoženja, proizvod zapakirajte koristeći samo originalni pakirni materijal.

**SADRŽAJ**

VAŽNE SIGURNOSNE UPUTE .....	2
TEMELJITO PROČITAJTE I SPREMITE ZA BUDUĆU UPOTREBU .....	2
OPIS .....	4
PRIPREMA ZA KORIŠTENJE .....	5
SASTAVLJANJE .....	5
UPUTE ZA RAD .....	7
NASTAVAK ZA MLJEVENJE MESA .....	7
PREŠA ZA VOĆE I POVRĆE .....	8
NASTAVAK ZA IZRADU KOBASICA .....	9
ODRŽAVANJE I ČIŠĆENJE .....	10
SPREMANJE .....	10
VODIČ ZA RJEŠAVANJE PROBLEMA .....	10
TEHNIČKE SPECIFIKACIJE .....	11
K NJIGA S RECEPTIMA .....	11
UPUTE I INFORMACIJE O ODLAGANJU RABLJENOG PAKIRNOG MATERIJALA .....	12
ODLAGANJE RABLJENIH ELEKTRIČNIH I ELEKTRONIČKIH UREDAJA .....	12

**VAŽNE SIGURNOSNE UPUTE****TEMELJITO PROČITAJTE I SPREMITE ZA BUDUĆU UPOTREBU**

- Prije korištenja uređaja pročitajte korisnički priručnik.
- Električni stroj za mljevenje mesa namijenjen je za mljevenje mesa, ribe, gljiva, za pripravljanje soka iz mekog voća (agruma i bobičastog voća) i povrća te izradu kobasica.
- Stroj za mljevenje mesa opremljen je funkcijom "Unatrag". Ona omogućuje okretanje pužnice u obrnutom smjeru.
- U slučaju da se uređaj prevozi pri temperaturi nižoj od 0°C, uređaj je prije korištenja potrebno ostaviti barem 3 sata na temperaturi u rasponu od 1°C do 40°C.
- Ovaj uređaj nije namijenjen upotrebi od strane osoba sa smanjenim fizičkim, osjetilnim ili mentalnim sposobnostima, uključujući i djecu, ili osoba s nedostatkom iskustva ili znanja, osim ako ih osoba zadužena za njihovu sigurnost nadzire ili im je pružila upute koje se odnose na sigurnu upotrebu uređaja.
- Djecu je potrebno nadzirati kako se ne bi igrala ovim uređajem.
- Pakirni materijal, kao što su plastične vrećice, moraju ostati izvan dohvata djece. Postoji opasnost od gušenja. Pazite da se djeca ne igraju uređajem.
- Stroj za mljevenje mesa uključujte samo u utičnicu s 220 – 230 V.
- Uređaj je proizveden samo za upotrebu u kućanstvu i za pripremu uobičajene količine hrane. Uređaj nemojte koristiti u komercijalne svrhe.
- Uređaj nemojte koristiti na otvorenom prostoru.
- Uređaj nemojte držati u uvjetima visoke topline i vlage. Motor ni u kojem slučaju nemojte uranjati u vodu ni u druge tekućine, niti ispirati pod slavinom.
- U slučaju da se motor uroni u vodu, odmah izvadite utikač iz utičnice.
- Uređaj uvijek otpojte iz napajanja kad nije pod nadzorom, prije sklapanja, rastavljanja ili čišćenja. Prilikom zamjene dodatka ili drugih pokretnih dijelova, prilikom korištenja ili prije rasklapanja uređaja, pričekajte dok se pokretni dijelovi zaustave.

## UPOZORENJE:

- Da biste izbjegli opasne situacije, ovaj uređaj nemojte koristiti s programatorom, uređajem za temperiranje ili bilo kojim sličnim dijelom koji uređaj uključuje automatski. Nikad nemojte koristiti dodatke drugih proizvođača.
- Prije korištenja uređaja po prvi puta, temeljito očistite uređaj i dodatke koji dolaze u kontakt s hranom.
- Nikad nemojte prstima ni drugim predmetima gurati sastojke u kanal za hranu dok uređaj radi. U tu svrhu potrebno je koristiti klip.
- Nemojte pokušavati samljeti kosti, koštice ni druge tvrde dijelove.
- Dodatke nikad nemojte čistiti dok je uključen motor.
- Uređaj nikad nemojte koristiti više od 15 minuta bez prekida.
- Ako se hrana počne zaustavljati primjerice na nožu, diskovima ili situ za mljevenje, isključite uređaj i očistite potrebni dio.
- Stroj za mljevenje mesa nemojte koristiti u druge svrhe, osim onu koja je opisana u priručniku s uputama.
- Električni kabel uređaja nemojte postavljati pokraj vrućih površina ili na oštre predmete. Na kabel nemojte postavljati teške predmete. Postavite ga tako da se po njemu ne gazi i da se o njega ne zapinje. Pazite da kabel napajanja ne visi preko ruba stola i da ne dodiruje vruće površine.
- Uređaj nemojte odvajati od napajanja povlačenjem za električni kabel - time se može oštetiti električni kabel / priključno mjesto. Kabel odvojite od priključne točke laganim povlačenjem utikača električnog kabela.
- Nikad nemojte koristiti oštećeni uređaj, uređaj s oštećenim kabelom ili podlogu napojnog kabela.
- Električni dio stroja neka popravlja stručna osoba. U slučaju da su napojni kabel ili utikač oštećeni, neka ih zamijeni servis ili kvalificirana osoba, kako bi se smanjila mogućnost opasnih situacija.
- Ni u kojem slučaju sami ne popravljajte i ne izvodite izmjene na uređaju - opasnost od električnog udara!
- Proizvođač ne snosi nikakvu odgovornost za oštećenja nastala zbog nepravilnog korištenja uređaja i dodataka.

## OPIS

- |   |                                      |   |   |
|---|--------------------------------------|---|---|
| ① | Jedinica motora                      | ⑭ | Vijčani prsten                              |
| ② | Gumb ON/O/R                          | ⑮ | Nastavak za prešanje voća i izradu kobasica |
| ③ | Gumb za otpuštanje                   | ⑯ | Element za postavljanje razmaka             |
| ④ | Napojni kabel (na stražnjoj strani)  | ⑰ | Fino sito                                   |
| ⑤ | Osovina motora                       | ⑱ | Grubo sito                                  |
| ⑥ | Glava za mljevenje                   | ⑲ | Poklopac                                    |
| ⑦ | Pužnica A                            | ⑳ | Pužnica B                                   |
| ⑧ | Sigurnosni poklopac pužnice          | ㉑ | Regulacijski vijak preše                    |
| ⑨ | Plastični perać                      | ㉒ | Ispusni otvor                               |
| ⑩ | Režanj                               | ㉓ | Kanal za hranu                              |
| ⑪ | Disk za fino (4,2 mm) mljevenje      | ㉔ | Pladanj                                     |
| ⑫ | Disk za grubo (7,4 mm) mljevenje     | ㉕ | Klip  |
| ⑬ | Disk za mljevenje s velikim otvorima |   |   |

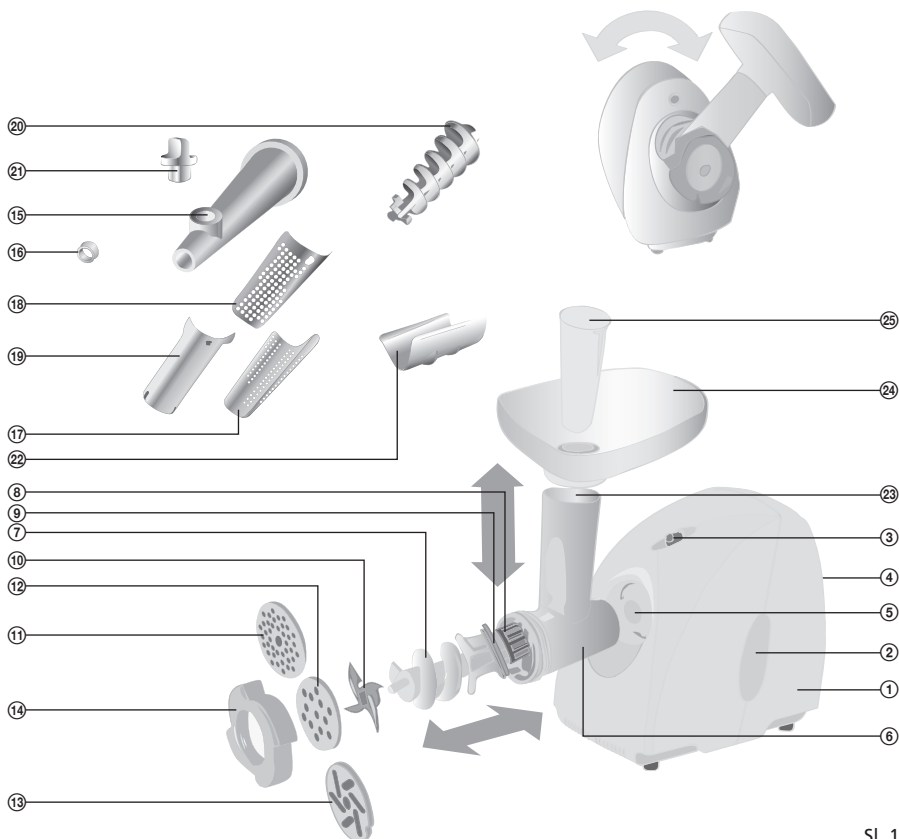

Sl. 1

# Električni stroj za mljevenje mesa

SMG 4381

HR

## PRIPREMA ZA KORIŠTENJE

Prije korištenja uređaja po prvi puta, potrebno je vrućom vodom s deterđentom oprati sve zamjenjive dijelove koji dolaze u kontakt s hranom. Te je dijelove potrebno grubo isprati pod tekućom vodom te osušiti.

Vlažnom mekom tkaninom obrišite vanjski dio motora i osušite ga.

## SASTAVLJANJE

### Nastavak za mljevenje mesa

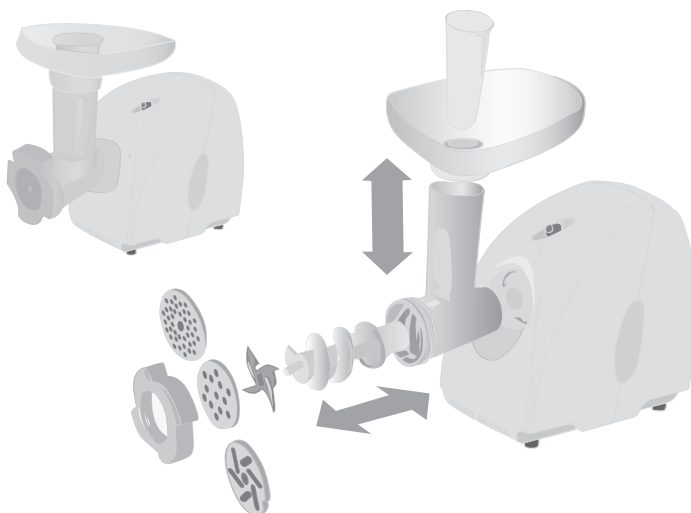

Električni stroj za mljevenje mesa sastoji se od dva osnovna dijela: jedinice motora i dodatka. Jedinica motora osigurava kretanje pužnice. Na stražnjem poklopcu motora nalazi se odjeljak za napojni kabel i odjeljak za disk za mljevenje.

U skladu sa sl. 1 postavite plastični perač ⑨ i sigurnosni poklopac ⑧ na pužnicu A ⑦.

Kad instalirate plastični perač, uvjerite se da je oblikovana strana okrenuta prema sigurnosnom poklopcu. Postavite režnjeve ⑩ na pužnicu A ⑦ (oštri dio prema diskovima za mljevenje). Postavite jedan od diskova za mljevenje koji vam je potreban. Postavljenu pužnicu umetnite u glavu za mljevenje ⑥ (uvjerite se da se urez diska za mljevenje podudara s projekcijom glave za mljevenje) i pričvrstite pomoću vijčanog prstena. Što je lošija kvaliteta mesa, vijčani prsten mora biti čvršće pritegnut. Nemojte previše pritezati vijčani prsten zbog povećanog opterećenja jedinice motora.

Sastavljeni priključak za mljevenje mesa postavite na osovinu motora ⑤ tako da oblikovane strane pristaju jedna drugoj. Nastavak okrenite u smjeru suprotnom od kazaljke sata kako bi se pričvrstio. Uvjerite se da je nastavak pravilno pričvršćen u svojem radnom položaju.

Pladanj ⑭ pristaje na kanal za hranu ⑮. Izvucite napojni kabel iz odjeljka za spremanje na stražnjem dijelu uređaja.

Prilikom rastavljanja pratite upute obrnutim redoslijedom.

Napomena: Gumb za otpuštanje služi za učvršćivanje nastavka za mljevenje mesa na jedinicu motora. Za skidanje nastavka s jedinice motora potrebno je pritisnuti gumb za ponavljanje te nastavak okrenuti u smjeru kazaljke sata.

### Preša za voće i povrće i nastavak za izradu kobasica

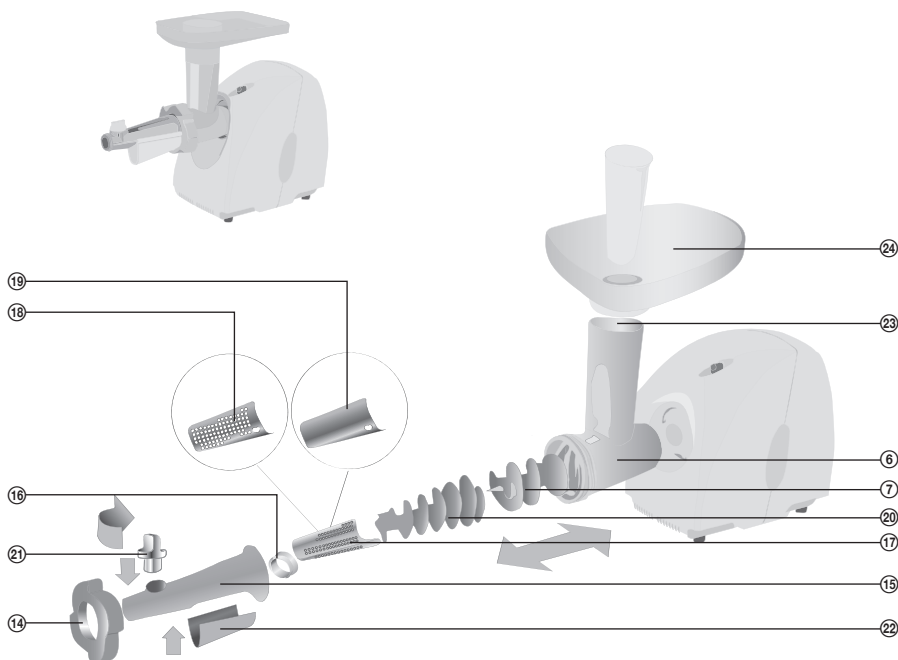

Postavite plastični perać ⑨ i sigurnosni poklopac ⑩ na pužnicu A ⑦.

Kad instalirate plastični perać, uvjerite se da je oblikovana strana okrenuta prema sigurnosnom poklopcu. Sastavljenu pužnicu A ⑦ umetnite u kanal za hranu ⑥. Pužnicu B stavite ⑳ na pužnicu A ⑦. Umetnite umetak za razmak ⑲, fino ⑰ ili grubo sito ⑱ u nastavak za prešanje voća i izradu kobasica ⑮. Pomaknite nastavak ⑮ na pužnicu B ⑳ i ⑮ stavite na vijčani prsten ⑭. Uvrtnjem prstena u smjeru kazaljke sata učvrstite nastavak ⑮ na glavu za mljevenje ⑥. Tako pripremljen nastavak postavite na osovinu motora ⑤ tako da oblikovane strane pristaju jedna drugoj. Nastavak okrenite u smjeru suprotnom od kazaljke sata kako bi se pričvrstio. Uvjerite se da je nastavak pravilno pričvršćen u svojem radnom položaju. Podesite regulacijski vijak preše ㉑ na nastavku. Nemojte previše stezati. Pomaknite utor na izlazu ㉒ u donji dio nastavka. Postavite pladanj ㉔ na kanal za hranu ㉓.

Prilikom rastavljanja pratite upute obrnutim redoslijedom.

Prilikom sklapanja nastavka za izradu kobasica, slijedite dolje navedene upute za sklapanje preše za voće i povrće, osim što umjesto sita koristite poklopac ⑩ i ne pomičite utor na izlazu ㉒.

# Električni stroj za mljevenje mesa

SMG 4381

HR

## UPUTE ZA RAD

Za uključenje jedinice motora prebacite gumb u čvrsti položaj ON (UKLJUČENO). Za isključenje gumb prebacite u položaj 0.

Za aktiviranje funkcije „Unatrag“ kratko pritisnite (ne dulje od 5 sekundi) prema strani označenoj s R. **Nikad ne prebacujte iz položaja ON u položaj R i obrnuto, bez stanke u položaju 0 i potpuno zaustavljenih okretnih dijelova u jedinici motora.**

## NASTAVAK ZA MLJEVENJE MESA

Uvjerite se da je stroj za mljevenje mesa pravilno sklopljen. Ispod nastavka za mljevenje mesa postavite posudu. Priključite kabel napajanja u utičnicu. Prekidač postavite u položaj ON. Postepeno umećite dijelove mesa u kanal za hranu i pritisnite ih pomoću klipa.

**UPOZORENJE:** Za guranje mesa prema dolje uvijek koristite dostavljeni klip . Ni u kojem slučaju za guranje nemojte koristiti druge predmete.

Mljeveno meso će padati u pripremljenu posudu. Pomoću komada kruha ili peciva možete lako ukloniti preostalo meso, koje ostaje unutar kanala za hranu nakon mljevenja. Za isključenje uređaja gumb prebacite u položaj 0.

Slijedite upute kako biste osigurali dugotrajno i pouzdano korištenje:

- uređaj sklopite samo u skladu s uputama u ovom korisničkom priručniku.
- prije mljevenja meso potpuno otopite, izvadite kosti, uklonite mišiće i narežite na malene komade koji pristaju u kanal za hranu. Preporučena veličina komada mesa je 2 x 2 x 4 cm. Potrebno je osigurati da u stroj za mljevenje ne uđu kosti, hrskavice ni drugi tvrdi predmeti. Nikad nemojte mljeti zamrznuto meso.
- kanal za hranu nikad nemojte zatrpati velikom količinom hrane. Meso je potrebno dodavati ravnomjerno i pritisnuti niz kanal za hranu bez primjene sile.

Ako se intenzitet rada smanji ili u slučaju sita izloženih oštrici, potrebno je:

- prebaciti gumb u položaj 0 kako bi se uređaj isključio, pričekati dok se jedinica motora zaustavi (najmanje 5 sekundi);
- prebaciti gumb u položaj D (kratkim pritiskom ne dulje od 5 sekundi) obzirom da će se pužnica okretati u obrnutom smjeru;
- otpustite prekidač;
- pričekajte da se jedinica motora zaustavi (barem 5 sekundi);
- prebaciti gumb u položaj ON za uključenje uređaja.

**Upozorenje!** Kako biste izbjegli prekomjerno opterećenje jedinice motora, nije preporučljivo mijenjati smjer kretanja jedinice motora bez stanke nakon isključenja uređaja, dok se jedinica motora potpuno ne zaustavi.

Ako kosti ili tvrdi predmet slučajno upadne u uređaj ili ako se uređaj ne koristi pravilno (prepunjen), može doći do oštećivanja sigurnosnog poklopca pužnice, pužnica se zaustavlja, a jedinica motora će raditi bez punjenja. Ako se ošteti sigurnosni poklopac, zamijenite ga novim. Rezervni dijelovi su uključeni u pribor ili ih možete kupiti kod svojeg proizvođača ili ovlaštenog servisnog centra.

Za zamjenu sigurnosnog poklopca isključite uređaj i otpojite iz utičnice.

Skinite glavu za mljevenje s jedinice motora. Sigurnosni poklopac možete zamijeniti samo ako se može ukloniti ostatak sigurnosnog poklopca sa pužnice i kućišta jedinice motora. Ostaci oštećenog poklopca koji se ne uklone mogu prouzročiti ponovno oštećenje sigurnosnog poklopca. Zamjena sigurnosnog poklopca ne spada u popravke pokrivena jamstvom.

## PREŠA ZA VOĆE I POVRĆE

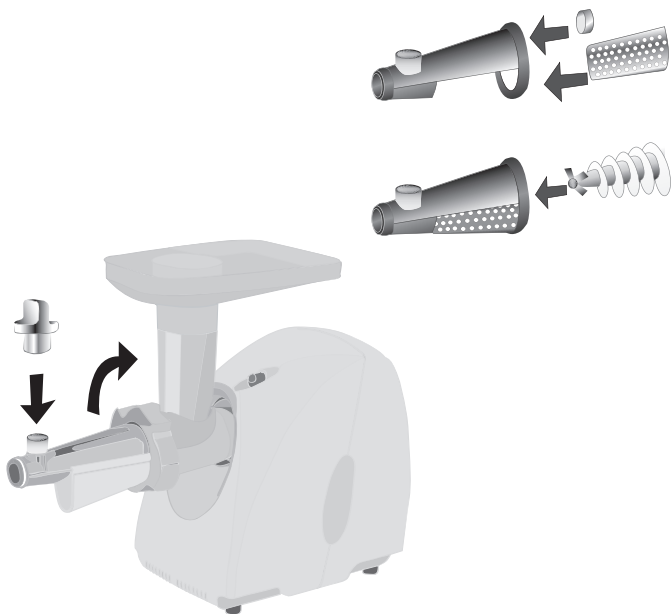

Ovaj nastavak će vam pomoći pri izradi soka od mekanog voća (bobičastog voća i agruma) i povrća (na primjer rajčica). Napomena: Prije nego što započnete prešati agrume, potrebno ih je oguliti.

Uvjerite se da je uređaj pravilno sklopljen. Postavite posudu ispod izlaznog otvora za sok, a drugu posudu ispod otvora za otpad (pulpu). Priključite kabel napajanja u utičnicu. Prekidač postavite u položaj ON. Postepeno umećite mekano voće u kanal za hranu i pritisnite ih pomoću klipa.

Za isključenje uređaja gumb prebacite u položaj 0.

Kad je otvor nastavka zapriječen, potrebno je:

- isključiti uređaj i izvaditi utikač iz utičnice;
- potpuno odvinuti regulacijski vijak preše, kako bi se oslobodila stiješnjena hrana;
- rastaviti i očistiti nastavak.

Količina soka ovisi o kvaliteti hrane.

## NASTAVAK ZA IZRADU KOBASICA

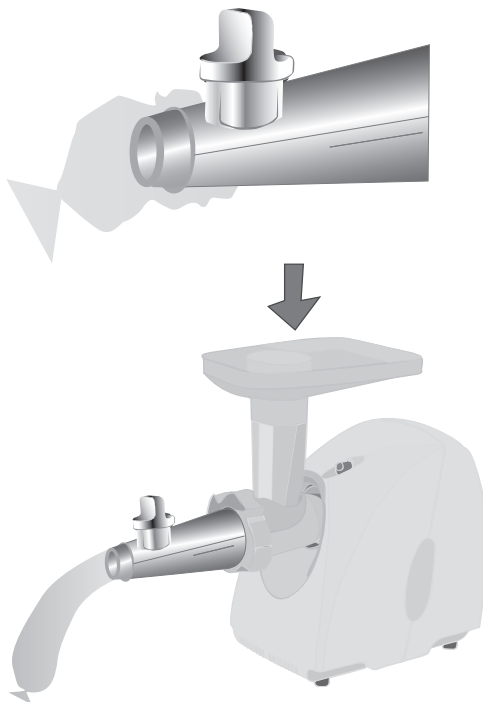

Pripremite smjesu nasjeckanog mesa. Crijeva uronite u mlaku vodu. Mokro crijevo navucite na nastavak. Napravite čvor na drugoj strani i pričvrstite ga drvenim ražnjicom. Smjesu nasjeckanog mesa postavite na pladanj. Priključite kabel napajanja u utičnicu. Prekidač postavite u položaj ON. Lagano gurnite smjesu u kanal za hranu. Količinu smjese regulirajte vijkom Ⓜ.

Napomena: Ako crijeva priključujete na nastavak, navlažite ih. Za isključenje uređaja gumb prebacite u položaj 0.

Kad je otvor nastavka zapriječen, potrebno je:

- isključiti uređaj i izvaditi utikač iz utičnice;
- potpuno odvijte regulacijski vijak preše;
- rastavite i očistite nastavak.

## ODRŽAVANJE I ČIŠĆENJE

Kad završite, isključite jedinicu motora i izvadite utikač iz utičnice. Pritisnite gumb za otpuštanje kako biste oslobodili nastavak te okrenite u smjeru kazaljke sata. Uklonite svu hranu koja je zaostala na svim dijelovima nastavka, operite u vrućoj vodi s deterdžentom za pranje posuđa te temeljito odmah osušite. Nemojte koristiti abrazivne deterdžente, benzin itd.

Nakon čišćenja i sušenja, preporučuje se da podmažete reznjeve biljnim uljem. Jedinicu motora brišite lagano navlaženom tkaninom i temeljito osušite. Napojni kabel spremite u odjeljak za spremanje na stražnjoj strani.

Nastavak i njegovi dijelovi nisu namijenjeni za pranje u perilici.

Plastične dijelove nemojte sušiti pomoću izvora topline (npr. pećnice, štednjaka).

## SPREMANJE

Električni stroj za mljevenje mesa spremite na suho mjesto bez prašine.

## VODIČ ZA RJEŠAVANJE PROBLEMA

Problem	Uzrok	Što učiniti
Motor ne radi, a pužnica se ne okreće.	Sigurnosni poklopac je oštećen.	Skinite poklopac s pužnice i kućišta jedinice motora. Postavite novi sigurnosni poklopac, koji je dio paketa s dodacima.
	Kvar u kućištu prijenosa.	Kontaktirajte ovlaštenu servisnu centar.
Loša kvaliteta mljevenja.	Rub rezača je tup.	Naoštrite rub rezača.
	Vijčani prsten nije čvrsto zategnut.	Čvrsto zategnite vijčani prsten.
Smanjuje se brzina okretanja motora.	Jedinica motora je u kvaru.	Kontaktirajte ovlaštenu servisnu centar.
Jedinica motora ne radi.	Uređaj nije ukopčan.	Priključite kabel napajanja u utičnicu. Ako uređaj i dalje ne radi, provjerite funkciju utičnice pomoću drugog uređaja.
	Kvar na prekidaču, napojnom kabeu ili jedinici motora.	Kontaktirajte ovlaštenu servisnu centar.

# Električni stroj za mljevenje mesa

SMG 4381

HR

## TEHNIČKE SPECIFIKACIJE

Napon	230 V	
Frekvencija	.....	50 Hz
Nazivna snaga	.....	230 W
Maks. unos	.....	1500 W
Zaštitni razred (odnosi se na zaštitu protiv električnog udara):	.....	II
Min. kapacitet	.....	0,85 kg/min (51 kg/h)
Maks. kapacitet:		
- disk za fino mljevenje	.....	1,0 kg/min (60 kg/h)
- disk za grubo mljevenje	.....	1,62 kg/min (99 kg/h)
Način rada bez više puta kratko:		
- rad bez prekida	.....	maks. 15 min
- stanica	.....	min. 15 min
Masa	4,7 kg	
Radna temperatura	.....	1–35 °C
Temperatura za spremanje	.....	1–40 °C

## KNJIGA RECEPATA

### Pljeskavice

400 g mljevenog mesa, 75 g mljevene goveđe ili svinjske masti, dodajte 50 ml vode, soli, mljeveni papar i dobro promiješajte. Oblukujte pljeskavice od pripremljene smjese i pržite na tavi.

### Mesna pašteta

400 g kuhanog mesa (svinjetina, ovčatina, teletina), 100 g jetre, 50 g sala, 50 g luka, mljeveni papar. Jetru narežite na male dijelove, ispržite luk i dijelove sala. Meso narežite dvaput pomoću električnog stroja za mljevenje. Uglavnom dvaput nasjeckajte kuhano meso, a zatim pomiješajte s jetrom i ostatkom sitno narezanog sala. Začinite koliko je potrebno.

### Jetrena pašteta

400 g jetre (govedina, svinjetina, ovčatina), 150 g maslaca, 100 g sala, 100 luka, 50 g mrkve, 1 jaje, 50 ml mlijeka ili bujona, bilje za ukraš.

Jetru narežite na komadiće i zajedno s narezanim povrćem pržite na salu, zatim dvaput sameljite električnim strojem za mljevenje. Dodajte maslac, mlijeko ili bujon u paštetu. Dobro izmiješajte i ukrasite narezanim jajem i biljem.

### Mesne okruglice

400 g mesa za juhu (teletina, svinjetina), 2 jaja, 3 peciva, sol, mljeveni papar, peršin, luk, mlijeko.

Namočite pecivo u mlijeku, pričekajte dok se natopi i zajedno s mesom sameljite pomoću električnog stroja za mljevenje mesa. Dodajte papar, sol, peršin, luk, jaja i dobro izmiješajte. Okruglice kuhajte ili pirjajte.

## UPUTE I INFORMACIJE O ODLAGANJU KORIŠTENOG PAKIRNOG MATERIJALA

Pakirni materijal odložite na javnim odlagalištima.

## ODLAGANJE KORIŠTENIH ELEKTRIČNIH I ELEKTRONIČKIH UREĐAJA



Značenje simbola na proizvodu, njegovim dodacima ili pakovanju pokazuje da se ovaj proizvod ne smije odlagati u kućanskom otpadu. Molimo da ovaj proizvod odložite na prikladnom reciklažnom odlagalištu za električni i elektronički otpad. U nekoliko zemalja Europske unije ili drugim europskim zemljama moguće je proizvod vratiti lokalnom trgovcu prilikom kupnje jednakog proizvoda. Pravilnim odlaganjem ovog proizvoda pomoći ćete očuvati prirodne resurse i spriječiti potencijalni negativni utjecaj na okoliš i ljudsko zdravlje, do kojega može doći zbog nepropisnog zbrinjavanja otpada.

Za dodatne detalje se obratite lokalnim vlastima ili najbližem odlagalištu. Nepropisno odlaganje ove vrste otpada podložno je nacionalnim kaznenim zakonima.

### Za poslovne subjekte u Europskoj uniji

Ako želite odložiti električni ili elektronički uređaj, zatražite potrebne informacije od prodavača ili dobavljača.

### Odlaganje u državama izvan Europske unije

Ako želite odložiti ovaj proizvod, od lokalne uprave ili od trgovca zatražite potrebne informacije o pravilnom načinu odlaganja.



Ovaj proizvod zadovoljava sve osnovne zahtjeve EU propisa koji se odnose na njega.