



HR ■ Friteza na vrući zrak

Prijevod originalnog priručnika

PAŽLJIVO PROČITAJTE I SPREMITE ZA BUDUĆU UPOTREBU.

- Ovaj uređaj mogu koristiti djeca od 8 godina ili starija te osobe s fizičkim ili mentalnim nedostacima ili osobe bez iskustva, ako su pod odgovarajućim nadzorom ili ako su obaviještene o tome kako koristiti proizvod na siguran način te ako razumiju potencijalne opasnosti. Djeca se ne smiju igrati s uređajem. Djeca ne smiju obavljati čišćenje i korisničko održavanje osim ako su starija od 8 godina i pod nadzorom.
- Ako se električni kabel ošteti, mora ga zamijeniti proizvođač, njegov servisni tehničar ili druga osoba sličnih kvalifikacija jer će se time spriječiti opasne situacije.
- Djeci mlađoj od 8 godina nemojte dopuštati pristup uređaju i njegovom kabelu.
- Uređaj je namijenjen samo za upotrebu u kućanstvu. Nije namijenjen za upotrebu na lokacijama kao što su:
 - kuhinje za djelatnike u trgovinama, uredima i drugim radnim mjestima;
 - hotelske ili motelske sobe ili drugi prostori za boravak;
 - poljoprivredne farme;
 - prenoćišta s doručkom.
- Ovaj uređaj služi za toplinsku obradu hrane. Nemojte ga koristiti ni za kakve svrhe za koje nije dizajniran.
- Nemojte stavljati uređaj na prozorski prag, ploču sudopera, nestabilne površine, na električna ili plinska kuhala ili u njihovu blizinu. Držite uređaj samo na stabilnoj, vodoravnoj i suhoj površini.
- Prije ukapčanja uređaja u električnu utičnicu provjerite odgovara li napon na naljepnici sa specifikacijama naponu električne utičnice. Ukopčajte uređaj samo u pravilno uzemljenu utičnicu.
- Uređaj je opremljen odvojivim kabelom napajanja. Prije iskapčanja kabela iz uređaja uvijek najprije iskopčajte utikač iz električne utičnice.



Pažnja:

Ovaj uređaj nije dizajniran za upravljanje pomoću programiranog uređaja, vanjskog vremenskog prekidača ili daljinskog upravljača.

- Koristite uređaj samo s originalnim dodacima s kojima je isporučen.
- Nemojte koristiti uređaj blizu zapaljivih materijala kao što su zavjese, krpe za brisanje, itd.
- Da biste osigurali dovoljnu cirkulaciju zraka tijekom rada, neophodan je razmak od najmanje 15 cm sa svih strana uređaja. Nemojte stavljati nikakve predmete na uređaj niti pokrivati ventilacijske otvore.
- Izbjegavajte kontakt s vrućom parom koja izlazi iz ventilacijskih otvora dok uređaj radi.
- Nemojte prepunjavati košaru za prženje, tavu za pizzu ili policu. Pazite da umetnuta hrana ne dođe u dodir s grijaćim elementom.
- Nemojte stavljati ruke u unutrašnjost uređaja dok radi.
- Ni u jedan dio uređaja nemojte dolijevati ulje. Punjenje uljem može dovesti do opasne situacije. Ova zdrava metoda prženja temelji se na načelu cirkulacije vrućeg zraka koji ne zahtijeva upotrebu ulja. Možete dodati malu količinu ulja čisto u svrhu okusa hrane.
- Nemojte koristiti uređaj za prženje hrane s visokim sadržajem masnoće.



Pažnja:

Vruća površina

- Dok uređaj radi, temperatura vanjskih površina može biti visoka. Nemojte dodirivati vruću površinu. Inače može doći do opekline. Koristite ručku za vađenje i nošenje vrućeg pribora.
- Vrući pribor postavljajte samo na površine otporne na toplinu. Prilikom uklanjanja pribora iz uređaja osobito pazite da se ne opečete na paru koja izlazi iz hrane. Zbog preostale topline uređaj ostaje vruć neko vrijeme nakon što se isključi.
- U slučaju da se hrana u uređaju zapali, odmah isključite uređaj i iskopčajte ga iz električne utičnice.
- Prije vađenja pribora pričekajte dok ne nestane dim koji izlazi iz ventilacijskih otvora.
- Nemojte lijevati ledeno hladnu vodu u pribor dok je vruć.
- Uvijek isključite uređaj i iskopčajte ga iz utičnice kada ga ostavljate bez nadzora, kada ga ne koristite te prije premještanja ili čišćenja. Prije premještanja ili čišćenja uređaja pustite ga da se ohladi.
- Nemojte uranjati uređaj u vodu ili drugu tekućinu.

- Nemojte stavljati teške predmete na električni kabel. Pazite da električni kabel ne vidi preko ruba stola ili da ne dodiruje vruću površinu.
- Iskapčajte uređaj iz utičnice laganim povlačenjem utikača na kabelu napajanja, a ne povlačenjem samog kabela. U suprotnom to može oštetiti kabel napajanja ili utičnicu.
- Uređaj se ne smije koristiti ako je kabel napajanja oštećen.
- Da biste izbjegli opasnost od ozljede električnim udarom, nemojte samo popravljati uređaj niti obavljati bilo kakva podešavanja na njemu. Prepustite sve popravke ili podešavanja ovlaštenom servisnom centru. Neovlaštenim modifikacijama uređaja riskirate poništavanje prava koja vam daje jamstvo u slučaju nezadovoljavajućeg rada ili kvalitete.

A

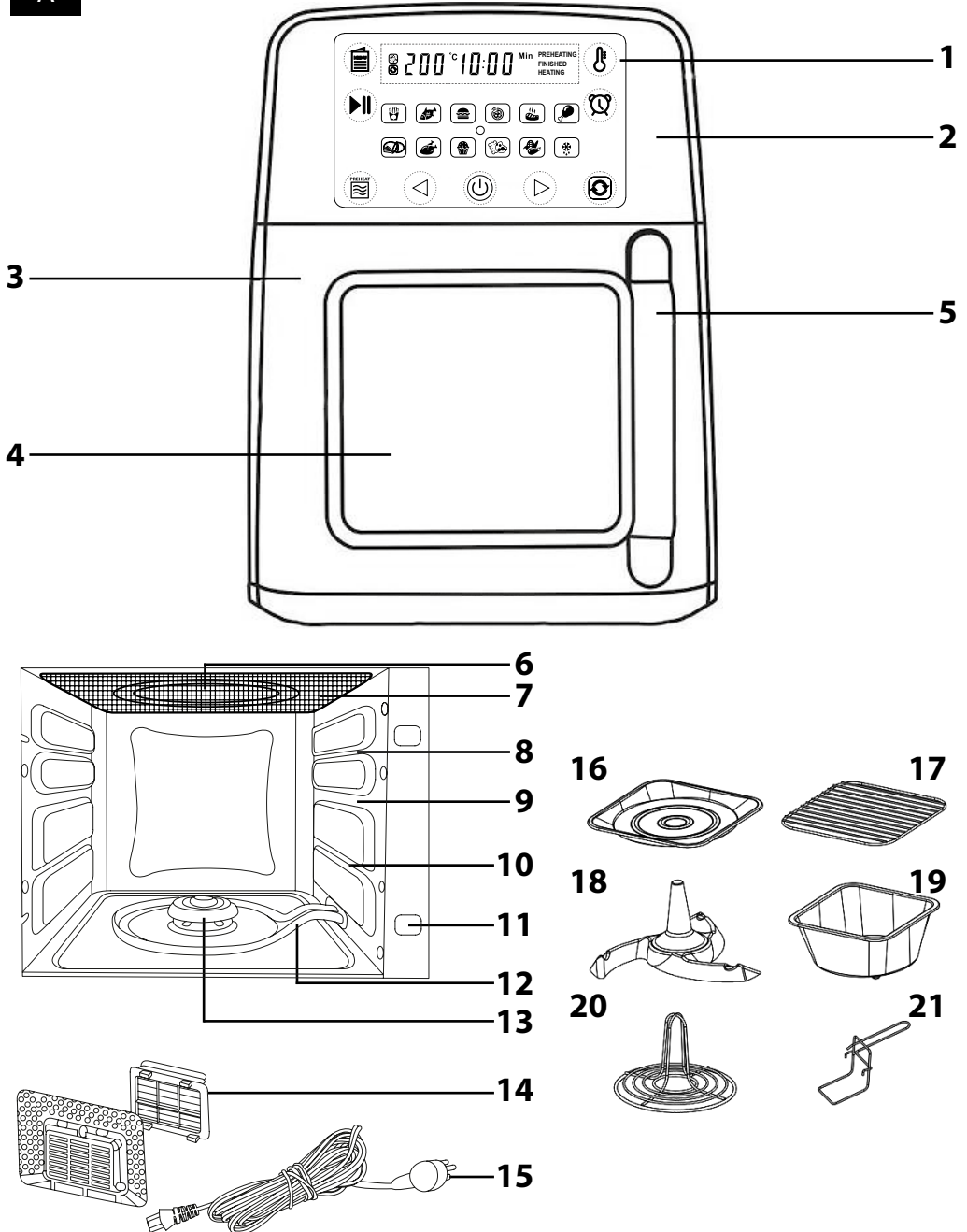

B

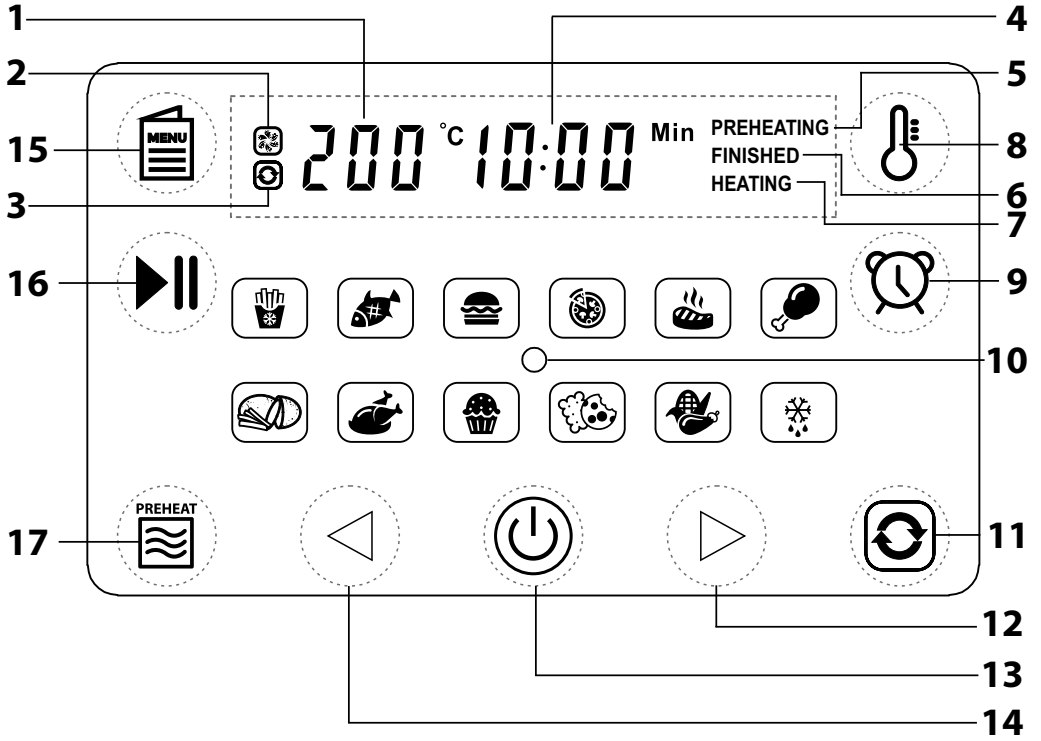

- Prije korištenja ovog uređaja temeljito pročitajte korisnički priručnik, čak i u slučajevima kada ste se prethodno upoznali s radom sličnih vrsta uređaja. Koristite ovaj uređaj samo onako kako je opisano u ovom korisničkom priručniku. Držite ovaj korisnički priručnik na sigurnom mjestu gdje ga ubuduće možete lako naći.
- Preporučujemo da zadržite originalnu kartonsku kutiju, materijal ambalaže, račun, izjavu proizvođača ili jamstvo barem u trajanju pravne odgovornosti za nezadovoljavajući rad ili kvalitetu. U slučaju transporta, preporučujemo da zapakirate uređaj u originalnu kutiju od proizvođača.

OPIS UREĐAJA

- A1** Dodirni zaslon
- A2** Jedinica friteze
- A3** Vrata
- A4** Stakleni prozor
- A5** Ručka
- A6** Gornji grijači element
- A7** Zaštitni poklopac
- A8** Gornji položaj za umetanje pribora
- A9** Srednji položaj za umetanje pribora
- A10** Donji položaj za umetanje pribora
- A11** Sigurnosni mikroprekidač

- A12** Donji grijači element
- A13** Središnji priključak
- A14** Ulaz/izlaz zraka i keramički filtar
- A15** Kabel napajanja
- A16** Tava za pizzu od 25 cm
- A17** Polica
- A18** Miješalica za hranu
- A19** Košara za prženje
- A20** Polica za pečenje piletine
- A21** Ručka za nošenje pribora

OPIS ZASLONA

- B1** Podešavanje temperature u °C
- B2** Indikacijska lampica ventilatora
- B3** Indikacijska lampica funkcije miješanja
- B4** Podešavanje vremena prženja u minutama
- B5** Indikacijska lampica za PREDGRIJAVANJE
- B6** Indikacijska lampica za DOVRŠENO
- B7** Indikacijska lampica za GRJANJE
- B8** Gumb za podešavanje temperature
- B9** Gumb za podešavanje temperature prženja

- B10** Ikone gotovih programa
- B11** Gumb za uključivanje/isključivanje miješalice za hranu
- B12** Gumb za povećanje vremena/temperature prženja
- B13** Gumb za uključivanje/isključivanje friteze
- B14** Gumb za smanjivanje vremena/temperature prženja
- B15** Gumb IZBORNİK
- B16** Gumb Start/Pauza
- B17** Gumb za predgrijavanje

PRİJE PRVE UPOTREBE

Prije prve upotrebe izvadiite uređaj i dodatni pribor iz ambalaže i uklonite sve promotivne etikete i naljepnice. Vanjsku površinu friteze obrišite spužvom natopljenom s malo tople vode. Obrišite čistom krpom. Unutarnju površinu friteze obrišite spužvom natopljenom s malo tople vode. Obrišite čistom krpom. Operite tavu za pizzu **A16**, policu **A17**, miješalicu za hranu **A18**, košaru za prženje **A19**, policu za pečenje piletine **A20** i ručku za nošenje pribora **A21** u toploj vodi s malo blagog kuhinjskog deterdženta. Zatim ih isperite čistom vodom i temeljito osušite brisanjem.

UPOTREBA FRİTEZE

Funkcija predgrijavanja

1. Postavite fritezu na stabilnu, ravnu i čistu površinu. Ukopčajite utikač kabela u pravilno uzemljenu strujnu utičnicu. Oglasit će se zvučni signal, a gumb za uključivanje/isključivanje **B13** na dodirnom zaslonu **A1** početi će treperiti.
2. Pritisnite gumb **B13** da biste uključili fritezu i pritisnite gumb za zagrijavanje **B17**. Dodirni zaslon **A1** bit će uključen i prikazivat će vrijednosti funkcije predgrijavanja: 190°C i 5 minuta. Funkcija predgrijavanja omogućuje zagijavanje unutarnjeg dijela friteze na radnu temperaturu. Temperatura je tvornički postavljena na 190°C, a vrijeme zagrijavanja na 5 minuta.
3. Pritisnite gumb Start/Pauza **B16** i friteza će započeti s predgrijavanjem. Podešeno vrijeme prikazat će se na zaslonu **A1**.
4. Kada se predgrijavanje dovrši, oglašava se zvučni signal. Dodirni zaslon **A1** će se isključiti friteza će prijeći u stanje mirovanja nakon 5 minuta neaktivnosti.

A. Podešavanje temperature predgrijavanja

1. Kada se na dodirnom zaslonu prikažu vrijednosti predgrijavanja friteze **A1**: 190°C i 5 minuta, pritisnite gumb za podešavanje temperature **B8** i temperatura na dodirnom zaslonu **A1** početi će treperiti.
2. Podesite novu temperaturu pomoću gumba za povećavanje temperature **B12** / smanjivanje temperature **B14**. Svakim pritiskom gumba temperatura se povećava ili smanjuje za 5°C. Držite pritisnute gumb kako biste ubrzali podešavanje temperature. Možete podesiti temperaturu u rasponu od 60°C do 200°C.
3. Ako nije potrebno podesiti vrijeme predgrijavanja, pritisnite gumb Start/Pauza **B16** i friteza će započeti s predgrijavanjem.

A. Podešavanje vremena predgrijavanja

1. Kada se na dodirnom zaslonu prikažu vrijednosti predgrijavanja friteze **A1**: 190°C i 5 minuta, pritisnite gumb za podešavanje vremena prženja **B9** i vrijeme na dodirnom zaslonu **A1** početi će treperiti.
2. Podesite novo vrijeme predgrijavanja pomoću gumba za povećanje **B12** / smanjenje vremena prženja **B14**. Svaki put kada se gumb pritisne, vrijeme se smanjuje za 1 minutu. Držanje gumba će ubrzati podešavanje vremena. Vrijeme predgrijavanja možete podesiti u rasponu 01:00 – 60:00 minuta.
3. Pritisnite gumb Start/Pauza **B16** i friteza će započeti s predgrijavanjem primjenom novopodešene temperature i vremena.



Napomena:

Ako ne pritisnete gumb Start/Pauza **B16** u roku od 5 minuta, friteza će se automatski prebaciti u stanje pripravnosti.

Programi

- Friteza sadrži 12 gotovih programa za brzu i jednostavnu pripremu različitih jela.
1. Nakon predgrijavanja pritisnite gumb **IZBORNİK B15** i ikona programa prikazat će se na dodirnom zaslonu **A1**. Pomoću gumba **B12** ili **B14** odaberite željeni program.
 2. Stavite hranu koju želite pržiti u fritezu.
 3. Pritisnite gumb Start/Pauza **B16** i friteza će pokrenuti odabrani program. Podešeno vrijeme početi će se odbrojivati na zaslonu **A1**.

Tablica programa

Ikona	Hrana	Temperatura u °C	Vrijeme prženja u min	Preporučena količina	Preporuke
	Zamrznuti krumpirici	200	20	1 – 1,2 kg	Upotrijebite košaru za prženje A19 i miješalicu za hranu A18 . Uključit će se gornji i donji grijači element.
	Riba / morski plodovi	180	13	2x 0,5 kg	
	Hamburger	180	13	4x 0,2 kg	
	Zamrznuta pizza	160	9	1x 25 cm	
	Odrezak	180	11	2x 0,2 kg	
	Zamrznuti komadi piletine	180	13	1 kg (oko 6 komada)	
	Svježi krumpirčići	200	25	0,5 kg	Upotrijebite košaru za prženje A19 i miješalicu za hranu A18 . Uključit će se gornji i donji grijači element.
	Pržena piletina	180	25	1,5 kg	Uključit će se gornji i donji grijači element.
	Kolači	150	38	0,5 kg	
	Keksi	160	18	<20 kom	
	Prženo povrće	170	10	0,5 kg	Uključit će se gornji i donji grijači element. Možete upotrijebiti i miješalicu za hranu A18 .
	Odmrzavanje	50	5	0,5 kg	



Napomena:

Ako ne pritisnete gumb Start/Pauza **B16** u roku od 5 minuta, friteza će se automatski prebaciti u stanje pripravnosti.

A. Podešavanje temperature programa

1. Nakon odabira programa, pritisnite gumb za podešavanje temperature **B8** i temperatura na dodirnom zaslonu **A1** počće će treperiti.
2. Podesite novu temperaturu pomoću gumba za povećavanje temperature **B12** / smanjivanje temperature **B14**. Svakim pritiskom gumba temperatura se povećava ili smanjuje za 5°C. Držite pritisnute gumbе kako biste ubrzali podešavanje temperature. Možete podesiti temperaturu u rasponu od 60°C do 200°C.
3. Ako nije potrebno podesiti vrijeme prženja, pritisnite gumb Start/Pauza **B16** i fritize će započeti s prženjem.

B. Podešavanje vremena programa

1. Nakon odabira programa, pritisnite gumb za podešavanje vremena prženja **B9** i vrijeme na dodirnom zaslonu **A1** počće će treperiti.
2. Podesite novo vrijeme predgrijavanja pomoću gumba za povećanje **B12** / smanjenje vremena prženja **B14**. Svaki put kada se gumb pritisne, vrijeme se smanjuje za 1 minutu. Držanjem gumba ubrzava se podešavanje vremena prženja. Vrijeme prženja možete podesiti u rasponu 01:00 – 60:00 minuta.
3. Pritisnite gumb Start/Pauza **B16** i fritize će započeti s predgrijavanjem primjenom novopodešene temperature i vremena.



Napomena:

Preporučujemo podešavanje temperature i vremena predgrijavanja na temelju odabranog programa i njegove temperature. Npr., ako pripremate pizzu u fritizi na 160°C, smanjite temperaturu predgrijavanja na 160°C.

PRILAGODAVANJE TEMPERATURE I VREMENA PRŽENJA

Temperatura i vrijeme prženja mogu se podesiti.

A. Podešavanje temperature

1. Da biste uključili fritizu, pritisnite gumb **B13**.
2. Pritisnite gumb za podešavanje temperature **B8** i temperatura na dodirnom zaslonu **A1** počće će treperiti.
3. Podesite novu temperaturu pomoću gumba za povećavanje temperature **B12** / smanjivanje temperature **B14**. Svakim pritiskom gumba temperatura se povećava ili smanjuje za 5°C. Držite pritisnute gumbе kako biste ubrzali podešavanje temperature. Možete podesiti temperaturu u rasponu od 60°C do 200°C.

B. Podešavanje vremena prženja

1. Pritisnite gumb za podešavanje vremena prženja **B9** i vrijeme na dodirnom zaslonu **A1** počće će treperiti.
2. Podesite vrijeme prženja pomoću gumba za povećanje **B12** / smanjenje vremena prženja **B14**. Svaki put kada se gumb pritisne, vrijeme se smanjuje za 1 minutu. Držanjem gumba ubrzava se podešavanje vremena prženja. Vrijeme prženja možete podesiti u rasponu 01:00 – 60:00 minuta.
3. Pritisnite gumb Start/Pauza **B16** i fritize će započeti s predgrijavanjem primjenom novopodešene temperature i vremena.



Napomena:

Ako je potrebno predgrijavanje fritize, postupite prema uputama u poglavlju "Funkcija predgrijavanja". Ako ne želite predgrijavati fritizu prije prženja, povećajte vrijeme prženja za oko 3 minute.

Prženje hrane u fritizi

1. Pričekajte na predgrijavanje fritize. Nastavite prema koracima 1 – 4 u poglavlju "Funkcija predgrijavanja".
2. Tijekom predgrijavanja fritize pripremite hranu koju želite pržiti. Postavite hranu na odabrani pribor (tavu za pizzu **A16**, policu **A17**, košara za prženje **A19**) i pričvrstite ručku za nošenje **A21**.
3. Nakon dovršetka predgrijavanja otvorite vrata **A3** i stavite hranu u fritizu. Oslobodite ručku **A21** i otvorite vrata **A3**.



Napomena:

Da biste postavili i uklonili pribor (tavu za pizzu **A16**, policu **A17**, košara za prženje **A19**) i uvijek pričvrstite ručku za nošenje **A21**.

4. Podesite temperaturu i vrijeme prženja (odjeljak "Prilagodavanje temperature i vremena prženja") ili odaberite jedan od programa (poglavlje "Programi") i pritisnite gumb Start/Pauza **B16**. Fritize će se pokrenuti i podešeno vrijeme počće će se odbrojavati na zaslonu **A1**.
5. Dok se unutrašnjost zagrijava na podešenu temperaturu, gornji grijači element **A6** počće će osvijetljavati unutrašnjost fritize. Međutim, nakon postizanja temperature, gornji grijači element **A6** će se isključiti i prestati osvijetljavati unutrašnjost. Ako se temperatura u fritizi smanji, gornji grijači element **A6** ponovo će se uključiti.
6. Nakon dovršetka prženja čuje se zvučni signal. Dodirni zaslon **A1** će se isključiti, a fritize će se prebaciti u stanje pripravnosti nakon približno 1 minute neaktivnosti.
7. Otvorite vrata **A3**, pričvrstite ručku **A21** na pribor i izvadite ga iz fritize. Postavite pribor na metalnu rešetku ili podmetač otporan na toplinu.
8. Ako fritizu ne namjeravate koristiti dulje vrijeme, isključite je pritiskanjem gumba za uključivanje/isključivanje **B13**, iskopčajte je iz utičnice i pustite da se ohladi.



Pažnja:

Redovito provjeravajte tijek prženja kroz stakleni prozor **A4**. Po potrebi otvorite vrata **A3** i provjerite tijek prženja. Prženje će se prekinuti, a odbrojavanje na dodirnom zaslonu **A1** će se zaustaviti. Zatim pravilno zatvorite vrata **A3** i prženje će se nastaviti. Ne dodirujte rukama unutrašnjost fritize ili pribor jer su površine vrlo vruće. Postoji opasnost od opekline.

Funkcija miješanja hrane

1. Slijedite korake 1 - 4 u poglavlju „Prženje hrane u fritizi“.
2. Pritisnite gumb za miješanje hrane **B11** da biste ručno uključili funkciju miješanja. Ponovo ga pritisnite da isključite funkciju.



Napomena:

Funkcija miješanja se može ručno uključiti/isključiti pritiskanjem gumba **B11** samo za programe u kojima funkcija miješanja nije unaprijed zadana. Ako je funkcija miješanja unaprijed zadana, ne može se isključiti.

UPOTREBA PRIBORA

Zahvaljujući isporučenom priboru i njegovim različitim kombinacijama, moći ćete pripremati različita jela.

1. Tava za pizzu **A16**

- Prikladno za pripremu pizze promjera 25 cm, mesa, kolača, biskvita, povrća, mesa na ražnju itd.
- Preporučeni položaj: srednji **A9** i donji **A10**

2. Kombinacija košare za prženje **A19** i miješalice za hranu **A18**.

- Prikladno za prženje svježih i zamrznutih krumpirića.
- Pričvrstite miješalicu za hranu **A18** na središnji priključak u košari za prženje **A19**. Provjerite je li pravilno namještena.
- Preporučeni položaj: srednji **A9**

3. Kombinacija tave za pizzu **A16** i police **A17**

- Prikladno za pripremu pilete, odrezaka, rebaraca, tosta, roštivanje itd.
- Preporučeni položaj: srednji **A9** (predviđeno za policu **A17**) i donji položaj **A10** ili oba pribora u srednjem položaju **A9**.

4. Kombinacija košare za prženje **A19** i police **A17**

- Prikladno za istovremeno prženje krumpirića u košari za prženje **A19** i tostiranje kruha na polici **A17**
- Preporučeni položaj: gornji **A8** (predviđeno za policu **A17**) i srednji položaj **A9**

5. Kombinacija košare za prženje **A19**, miješalice za hranu **A18** i police za pečenje pilete **A20**

- Prikladno za pečenje cijelog pileta.
- Pričvrstite miješalicu za hranu **A18** na središnji priključak u košari za prženje **A19**. Provjerite je li pravilno namještena. Postavite policu za pečenje pilete **A20** na miješalicu za hranu **A18**.
- Preporučeni položaj: srednji **A9**



Pažnja:

Nikada nemojte puniti košaru za prženje **A19** preko oznake MAX. Tavu za pizzu **A16** ili košaru za prženje **A19** uvijek stavite ispod police **A17**. Tako će sprječiti izlivanje sokova pečenja i prskanje dna unutrašnjosti fritize. Nemojte pržiti hranu na samoj polici **A17**.

Sigurnosni prekidač

Fritize je opremljena sigurnosnim prekidačem koji automatski isključuje grijače elemente **A6** i **A12** te zaustavlja odbrojavanje ako se vrata **A3** otvore tijekom rada. Fritize automatski nastavlja s radom kada se vrata **A3** pravilno zatvore.



Pažnja:

Kada se prženje dovrši i fritize isključiti tipkom za uključivanje/isključivanje **B13**, ventilator će možda raditi još 1 minutu. To je normalna sigurnosna značajka hlađenja unutrašnjosti i matične ploče fritize ventilatorom, koja sprječava oštećenja uzrokovana visokom temperaturom.

Zaštita od pregrijavanja

Fritize je opremljena sigurnosnim osiguračem koji štiti od oštećenja uzrokovanih pregrijavanjem. Ako se fritize prekomjerno zagrije, npr. uslijed duge upotrebe, sigurnosni osigurač automatski se aktivira. Ako se to dogodi, prženje se automatski prekida. Iskopčajte fritizu iz električne utičnice i pustite da se potpuno ohladi. Obratite se ovlaštenom servisnom centru radi zamjene osigurača. Ni pod kojim uvjetima nemojte sami mijenjati osigurač.

ČIŠĆENJE I ODRŽAVANJE

Prije čišćenja uređaja, iskopčajte ga iz električne utičnice i pustite da se ohladi. Uređaj se brže hladi ako su vrata **A3** otvorena. Pažljivo uklonite sav pribor i odložite ga da se ohladi.

Preporučujemo da očistite uređaj odmah nakon hlađenja da biste spriječili sušenje ostataka hrane. Kasnije ih je teže ukloniti. Pomoću papirnatih ručnika uklonite sve ostatke hrane s pribora i iz unutrašnjosti fritize.

Pribor možete oprati toplom vodom, pomoću meke spužve s malo kuhinjskog deterdženta. Isperite i dobro obrišite. Pribor možete prati i u perilici posuđa.

Vanjsko kućiste i unutrašnje uređaja obrišite spužvom natopljenom toplom vodom. Obrišite čistom krpom.

Nemojte koristiti čeličnu vunu, abrazivna sredstva za čišćenje ili otapala za čišćenje bilo kojeg dijela ovog uređaja.

Uređaj pohranite na suhom i dobro prozračenom mjestu. Nemojte stavljati nikakve predmete na uređaj.

UPOZORENJE:

Da biste spriječili ozljede električnim udarom, nemojte uranjati uređaj, kabel napajanja ili utikač u vodu ili drugu tekućinu.



RJEŠAVANJE PROBLEMA

Ako uređaj ne radi kako je opisano u korisničkom priručniku, provjerite popis najčešćih problema u nastavku da biste uklonili problem. U slučaju da vaš problem nije na popisu ili se i dalje javlja, isključite uređaj, iskopčajte utikač iz električne utičnice i kontaktirajte ovlaštenu servisnu centar. Ni pod kojim uvjetima nemojte pokušati sami popraviti uređaj.

Problem	Mogući uzrok	Rješenje
Friteza ne radi.	Friteza nije ukopčana u električnu utičnicu.	Provjerite je li utikač napajanja ukopčan u strujnu utičnicu.
	Friteza nije uključena, nije podešeno vrijeme i temperatura prženja.	Pritisnite gumb B13 za uključivanje friteze. Pomoću gumba B15 odaberite jedan od programa ili prilagodite vrijeme i temperaturu prženja. Zatim pritisnite gumb B16 i friteza će se pokrenuti.
	Friteza je vjerojatno isključena. Ako tijekom upotrebe pritisnete B13 , friteza će se isključiti.	Pritisnite gumb B13 za uključivanje friteze. Pomoću gumba B15 odaberite jedan od programa ili prilagodite vrijeme i temperaturu prženja. Zatim pritisnite gumb B16 i friteza će se pokrenuti.
Hrana nije dobro kuhana.	Košara za prženje A19 je prepunjena.	Stavite manju količinu hrane u košaru za prženje.
	Podešena je preniska temperatura.	Povećajte temperaturu pomoću gumba B12 i nastavite s prženjem.
Hrana nije ravnomjerno pržena.	Miješalica za hranu A18 nije umetnuta ili je zaglavljena.	Provjerite je li postavljena miješalica hrane A18 . Ako se miješalica hrane A18 zaglavila, uklonite miješalicu i hranu iz košare za prženje te je pravilno postavite i vratite hranu, a zatim nastavite s prženjem.
Pržena hrana nije hrskava.	Možete upotrijebiti namirnice predviđene za prženje u uobičajenim fritezama.	Upotrijebite namirnice predviđene za pečenje u pećnici ili namirnice malo namašćene uljem kako biste postigli hrskavu koru.
Iz friteze izlazi bijeli dim.	U fritezi se nalaze namirnice koje su premasne ili ste na njih nanijeli previše ulja.	Ako pržite premasnu hranu, masnoća će kapati u pribor ispod nje, masnoća će se zagrijati i početi će se stvarati bijeli dim. Pribor s vrućom masnoćom također se može prekomjerno zagrijati. Međutim, to ne utječe na rad friteze ni konačni rezultat.
	U priboru se nalaze ostaci hrane od prethodne upotrebe friteze.	Od masnoće zaostale na priboru stvara se bijeli dim. Nakon svake upotrebe važno je potpuno očistiti pribor.
Svježi krumpirići nisu ravnomjerno prženi.	Odabrali ste pogrešnu vrstu krumpira.	Upotrijebite svjež i čvrst krumpir.
	Krumpirići nisu dobro oprani prije prženja.	Prije prženja važno je dobro oprati krumpiriće i ukloniti škrob s njihove vanjske površine.
Krumpirići nisu hrskavi.	Hrskavost krumpirića ovisi o količini ulja i vode.	Dobro osušite krumpiriće prije prženja. Izrežite ih na male komade i po potrebi dodajte ulja.
Poruke o greškama	Ako se pojavi poruka pogreške E1 na zaslonu A1 , neispravan je toplinski senzor.	Obratite se ovlaštenom servisnom centru.
	Ako se pojavi poruka pogreške E2 na zaslonu A1 , neispravan je toplinski senzor ili je došlo do kratkog spoja na matičnoj ploči.	

Česta pitanja

- Je li moguće pripremiti neprženu hranu u zračnoj fritezi?
Da, u zračnoj fritezi možete pripremati odreske, hamburgere i pečeno meso. Pregledajte "Tablicu programa".
- Je li moguće kuhati ili zagrijavati juhu u zračnoj fritezi?
Ne, u zračnoj fritezi nemojte zagrijavati nikakve tekućine.
- Je li moguće isključiti fritezu u bilo kojem trenutku?
Zračnu fritezu možete isključiti u bilo kojem trenutku pritiskom gumba **B13**. Prženje možete prekinuti i tako da otvorite vrata **A3**.

4. Što učiniti ako se zračna friteza iznenada isključuje?

Friteza se pregrijala i aktivirao se osigurač za zaštitu od pregrijavanja. Ako se to dogodi, prženje se automatski prekida. Iskopčajte fritezu iz električne utičnice i pustite da se potpuno ohladi. Obratite se ovlaštenom servisnom centru radi zamjene osigurača. Ni pod kojim uvjetima nemojte sami mijenjati osigurač.

5. Je li potrebno predgrijavati zračnu fritezu?

Ne, prilikom pripreme hrane bez predgrijavanja važno je dodati 3 minute ukupnom vremenu prženja. Međutim, preporučujemo predgrijavanje friteze prije umetanja hrane.

6. Može li se zračna friteza prati u perlici posuda?

U perlici se može prati samo pribor zračne friteze. Samu zračnu fritezu nemojte prati u perlici posuda ni uranjati u vodu ili drugu tekućinu.

TEHNIČKE SPECIFIKACIJE

Nazivni napon.....220 – 240 V ~
 Nazivna frekvencija.....50/60 Hz
 Nazivna ulazna snaga.....1.800 W
 Klasa zaštiteI
 (Ukopčajte utikač kabela u pravilno uzemljenu strujnu utičnicu)

Zadržavamo pravo na izmjenu teksta i tehničkih specifikacija.

UPUTE I INFORMACIJE VEZANE UZ ODLAGANJE ISKORIŠTENIH MATERIJALA ZA AMBALAŽU

Odložite iskorištene materijale za ambalažu na ovlaštenom odlagalištu u vašem mjestu.

ODLAGANJE ISKORIŠTENE ELEKTRIČNE I ELEKTRONIČKE OPREME



Ovaj simbol na proizvodima ili originalnim dokumentima znači da se iskorištene električne ili elektroničke proizvode ne smiju odlagati u obični kućanski otpad. Radi pravilnog odbacivanja, obnavljanja i recikliranja, predajte takve uređaje na predviđenim mjestima za zbrinjavanje. Također, u nekim državama Europske unije ili drugim europskim zemljama možete vratiti uređaj lokalnom prodavaču kada kupujete ekvivalentan novi uređaj.

Pravilno odlaganje ovog proizvoda pomaže u spašavanju vrijednih prirodnih resursa te sprječava potencijalne negativne učinke za okoliš i ljudsko zdravlje, koji bi nastali nepravilnim odlaganjem otpada. Zatražite više pojedinosti od lokalnih nadležnih tijela.

U skladu s državnim propisima, moguće su kazne za nepropisno odlaganje ove vrste otpada.

Za poslovne subjekte u državama Europske unije

Ako želite odbaciti električne ili elektroničke uređaje, zatražite informacije od prodavača ili dobavljača.

Odlaganje u drugim zemljama izvan Europske unije

Ovaj simbol je važeći u Europskoj uniji. Ako želite odbaciti ovaj proizvod, zatražite potrebne informacije o pravilnom načinu odlaganja od lokalnih nadležnih tijela ili prodavača.



Ovaj proizvod zadovoljava sve osnovne zahtjeve EU direktiva vezanih uz njega.