

Višenamjensko kuhalo i friteza

Korisnički priručnik

HR



SENCOR®

SFR 9300BK

Prijevod originalnog priručnika

Prije korištenja ovog uređaja temeljito pročitajte korisnički priručnik, čak i u slučajevima kada ste se prethodno upoznali s radom sličnih vrsta uređaja. Koristite ovaj uređaj samo onako kako je opisano u ovom korisničkom priručniku. Držite ovaj korisnički priručnik na sigurnom mjestu gdje ga ubuduće možete lako naći. U slučaju da predajete ovaj uređaj drugoj osobi, pazite da priložite i ovaj korisnički priručnik.

Pažljivo otpakirajte oralni tuš i pazite da ne odbacite nijedan dio pakiranja prije nego što nadete sve dijelove. Preporučujemo da zadržite originalnu kartonsku kutiju, materijal ambalaže, račun, izjavu proizvođača ili jamstvo barem u trajanju pravne odgovornosti za nezadovoljavajući rad ili kvalitetu. U slučaju transporta preporučujemo da zapakirate uređaj u originalnu kutiju proizvođača.

HR-1

SADRŽAJ

VAŽNE SIGURNOSNE UPUTE	3
OPIS UREĐAJA	9
NAMIJENJENA UPOTREBA VIŠENAMJENSKOG KUHALA I FRITIZE	9
PRIJE PRVE UPOTREBE	9
UPOTREBA	10
SASTAVLJANJE	10
RADNA LOKACIJA VIŠENAMJENSKOG KUHALA	11
UKLJUČIVANJE	11
AUTOMATSKO KUHANJE POMOĆU GOTOVIH PROGRAMA	11
ČIŠĆENJE I ODRŽAVANJE	15
POHRANA	15
TEHNIČKE SPECIFIKACIJE	15
UPUTE I INFORMACIJE VEZANE UZ ODLAGANJE RABLJENE AMBALAŽE	16
ODLAGANJE ISKORIŠTENE ELEKTRIČNE I ELEKTRONIČKE OPREME	16

VAŽNE SIGURNOSNE UPUTE PAŽLJIVO PROČITAJTE I SPREMITE ZA BUDUĆU UPOTREBU.

Opća upozorenja

- Ovaj uređaj ne smiju koristiti djeca od 0 do 8 godina starosti. Ovaj uređaj mogu koristiti djeca od 8 godina ili starija ako su pod odgovarajućim nadzorom. Ovaj uređaj smiju koristiti osobe s fizičkim ili mentalnim nedostacima ili osobe bez iskustva, ako su pod odgovarajućim nadzorom ili ako su obaviještene o tome kako koristiti proizvod na siguran način te razumiju potencijalne opasnosti.
- Korisničko čišćenje i održavanje ne smiju obavljati djeca bez nadzora.
- Djeca se ne smiju igrati s uređajem.
- Držite uređaj i električni kabel izvan dohvata djece mlađe od 8 godina.
- Ako se električni kabel ošteti, dajte ga zamijeniti kod ovlaštenog servisnog tehničara da bi se izbjegla opasna situacija. Uređaj se ne smije koristiti ako je kabel napajanja oštećen.
- Uređaj mora biti postavljen na stabilnom položaju s ručkama postavljenim tako da se spriječi prolivanje vruće tekućine.
- Površine uređaja koje dolaze u dodir s hranom

se uvijek moraju očistiti prema uputama u ovom korisničkom priručniku.

- Ovaj uređaj nije dizajniran za upravljanje pomoću programiranog uređaja, vanjskog vremenskog prekidača ili daljinskog upravljača.
- Ovaj uređaj je dizajniran za upotrebu u kućanstvu i sličnim mjestima kao što su:
 - kuhinje u trgovinama, uredima i drugim radnim mjestima;
 - u agrikulturi;
 - za goste u hotelima, motelima i drugim sličnim lokacijama:
 - prenoćišta s doručkom
- Pazite da nikakva voda ili druga tekućina ne prska po utikaču ili električnoj utičnici te da vruća para koja izlazi iz uređaja također bude usmjerena u drugom smjeru. Ako se to ipak dogodi, isključite prekidač za električnu utičnicu i zatim pažljivo osušite električnu utičnicu i utikač napajanja prije daljnje upotrebe.
- Površine uređaja koje dolaze u dodir s hranom se uvijek moraju očistiti prema uputama u ovom korisničkom priručniku.



Upozorenje:

Nepravilna upotreba može dovesti do ozljeda.

- Površina grijaćeg elementa zadržava preostalu toplinu nakon upotrebe.

Električna sigurnost

- Prije ukapčanja uređaja u električnu utičnicu provjerite odgovara li napon na naljepnici s podacima naponu električne utičnice.
- Ukopčajte uređaj samo u pravilno uzemljenu utičnicu. Nemojte koristiti produžni kabel.
- Nemojte ukapčati niti iskopčati kabel napajanja iz električne utičnice ako imate mokre ruke.
- Pazite da kontakti električnog utikača ne dođu u dodir s vodom ili vlagom.
- Nemojte iskopčati uređaj iz električne utičnice povlačenjem za električni kabel. To može oštetiti električni kabel ili električnu utičnicu. Iskopčajte kabel iz utičnice laganim povlačenjem utikača električnog kabela.
- Nemojte stavljati teške predmete na kabel napajanja. Pazite da električni kabel ne visi preko ruba stola i da ne dodiruje vruću površinu ili oštre predmete.
- Da biste izbjegli opasnost od ozljede električnim udarom, nemojte samo popravljati uređaj niti obavljati bilo kakva podešavanja na njemu. Prepustite sve popravke ili podešavanja na uređaju ovlaštenom servisnom centru. Neovlašteno otvaranje uređaja tijekom jamstvenog roka može poništiti jamstvo.
- Da biste spriječili opasnost od ozljede strujnim udarom, nikada nemojte uranjati kuhalo, kabel napajanja ili utikač u vodu ili bilo koju drugu tekućinu.
- Uvijek isključite uređaj i iskopčajte ga iz utičnice nakon završetka upotrebe.

Pravilna upotreba uređaja

- Nemojte koristiti uređaj za svrhe za koje nije namijenjen.
- Ovaj uređaj je dizajniran za upotrebu samo u zatvorenom prostoru. Nikada ga nemojte koristiti na otvorenom ili u industrijskom okruženju.
- Ovaj uređaj se mora koristiti samo u skladu s uputama u ovom korisničkom priručniku.
- Koristite uređaj samo s originalnim dodacima s kojima je isporučen.



Pažnja:

upotreba neoriginalnog pribora može rezultirati opasnom situacijom.

- Nemojte koristiti proizvod za grijanje prostorija!
- Uvijek isključite i iskopčajte uređaj iz električne utičnice ako ga ne namjeravate koristiti, prije čišćenja, održavanja ili premještanja. Nikada nemojte premještat uređaj dok radi.
- Nemojte koristiti uređaj ako ne radi ispravno ili ako je pao na pod, bio uronjen u vodu ili je na drugi način oštećen. Predajte ga ovlaštenom servisnom centru na pregled ili popravak.
- Nemojte ukapčati uređaj u električnu utičnicu niti ga uključivati ako odvojivi lonac nije umetnut u uređaj.
- Nemojte koristiti uređaj s praznim odvojivim loncem za kuhanje.
- Nikada nemojte stavljati nikakve predmete u područje između unutrašnjosti kuhala i postolja odvojivog lonca.
- Zabranjeno je na bilo koji način modificirati površinu uređaja, npr. pomoću samoljepive tapete, folije, itd.



Upozorenje:

Nemojte ulijevati vodu niti stavljati hranu u kuhalo. Namirnice i voda se stavljaju samo u odvojivi lonac za kuhanje.

Mjesto instalacije uređaja

- Koristite uređaj samo na vodoravnoj, suhoj, čistoj, stabilnoj i toplinski otpornoj površini.
- Nemojte koristiti uređaj blizu zapaljivih materijala kao što su zavjese, krpe za brisanje, itd.
- Nemojte stavljati uređaj na rub stola, na korito za okapavanje, na nestabilne, nagnute ili neravne površine, na električna ili plinska kuhala i druge izvore topline ili blizu njih.

- Da biste osigurali dovoljnu cirkulaciju zraka tijekom rada, neophodan je razmak od najmanje 15 cm sa svih strana uređaja. Nemojte stavljati nikakve predmete na uređaj niti pokrivati ventilacijske otvore.
- Nemojte stavljati uređaj u blizinu ili ispod predmeta ili površina koje se mogu oštetiti, na primjer zidova, kuhinjskih ormarića, ormara, slika ili zavjesa. Izlazeća para bi ih mogla oštetiti.

Rukovanje odvojivim loncem za kuhanje

- Koristite samo odvojivi lonac za kuhanje isporučen s ovim kahalom. Nikada nemojte koristiti neki drugi lonac za kuhanje.
- Nemojte koristiti napuknut, udubljen ili na drugi način oštećen lonac za kuhanje. Oštećen lonac za kuhanje se mora zamijeniti novim originalnim loncem.
- Nikada nemojte koristiti lonac za kuhanje odvojeno od kuala, za pripremu hrane na električnom, plinskom ili indukcijskom kuhalištu ili na otvorenom plamenu.
- Lonac za kuhanje se može prati i u perilici posuđa.
- Prije umetanja odvojivog lonca za kuhanje u kahal, provjerite jesu li vanjska površina lonca i unutarnja površina kuala potpuno čiste i suhe. Ne smije biti nikakvih zasušenih ostataka hrane, itd. na vanjskoj površini lonca za kuhanje ili na grijačem elementu kuala. U suprotnom postoji opasnost od kvara ili oštećenja kuala.
- Prije ukapčanja kuala u električnu utičnicu, pazite da odvojivi lonac za kuhanje pravilno sjedi u kahal, da bude napunjen vodom i hranom te da poklopac bude pravilno postavljen na loncu za kuhanje. Nemojte prepuniti lonac za kuhanje.

Sigurnost tijekom upotrebe

- Tijekom rada potreban je dovoljan prostor za strujanje zraka iznad kuala i oko njega. Nemojte prekrivati lonac.
- Tijekom kuhanja nemojte dodirivati mjesta izložena vrućoj pari da se ne biste opekli.
- Nemojte ostavljati nikakav kuhinjski pribor (npr. žlicu za miješanje i serviranje) unutar odvojivog lonca za kuhanje dok koristite funkciju održavanja topline.
- Budite oprezni kod podizanja poklopca i uvijek to činite dalje od tijela.
- Kada otvarate poklopac, pazite da voda kaplje samo u odvojivi lonac. Voda nikada ne smije kapati u kahal.
- Pazite da nikakva voda ili druga tekućina ne prska po utikaču, utičnici za kabel ili električnoj utičnici te da vruća para koja izlazi iz uređaja također bude usmjerena u drugom smjeru. Ako se to ipak dogodi, isključite prekidač za električnu utičnicu i zatim pažljivo osušite električnu utičnicu, utikač napajanja i utičnicu za kabel prije daljnje upotrebe.

Nakon kuhanja

- Prije vađenja lonca ili rešetke te prije čišćenja, uvijek pustite da se kahal potpuno ohladi.
- Kada je poklopac vruć, nemojte ga stavljati na površine osjetljive na toplinu.

Rukovanje uređajem i njegovim dijelovima

- Kada završite s korištenjem uređaja, uvijek rukujte njime tako da ne dodirujete njegovu vanjsku površinu ili druge dijelove koji još mogu biti vrući zbog preostale topline.
- Nemojte dodirivati vruće površine uređaja. Nakon isključivanja i iskapčanja uređaja iz električne utičnice, upotrijebite izreze u postolju uređaja za podizanje i nošenje.
- Potreban je izniman oprez ako premještate košaru za prženje ili rešetku dok je napunjena vrućom hranom.

Sigurnost tijekom održavanja

- Prije čišćenja uređaja, uvijek ga pustite da se do kraja ohladi.
- Redovito očistite uređaj nakon svake upotrebe prema uputama u poglavlju „Održavanje i čišćenje“. Nemojte obavljati nikakvo održavanje na uređaju osim opisanog u poglavlju „Održavanje i čišćenje“.
- Vanjsko kućište uređaja nije predviđeno za pranje u perilici suđa.
- Nikada nemojte prati uređaj pod tekućom vodom niti ga uranjati u vodu ili drugu tekućinu.
- Da biste spriječili grebanje neljepljive površine u loncu za kuhanje kada ga čistite, uvijek koristite drveni, silikonski ili plastični pribor.
- Ako su poklopac i odvojivi lonac za kuhanje vrući, nemojte ih uranjati u hladnu vodu ili ih prati pod mlazom tekuće hladne vode. Iznenadna promjena temperature može rezultirati njihovim oštećenjem.

Višenamjensko kuhalo i friteza

SFR 9300BK

HR

A

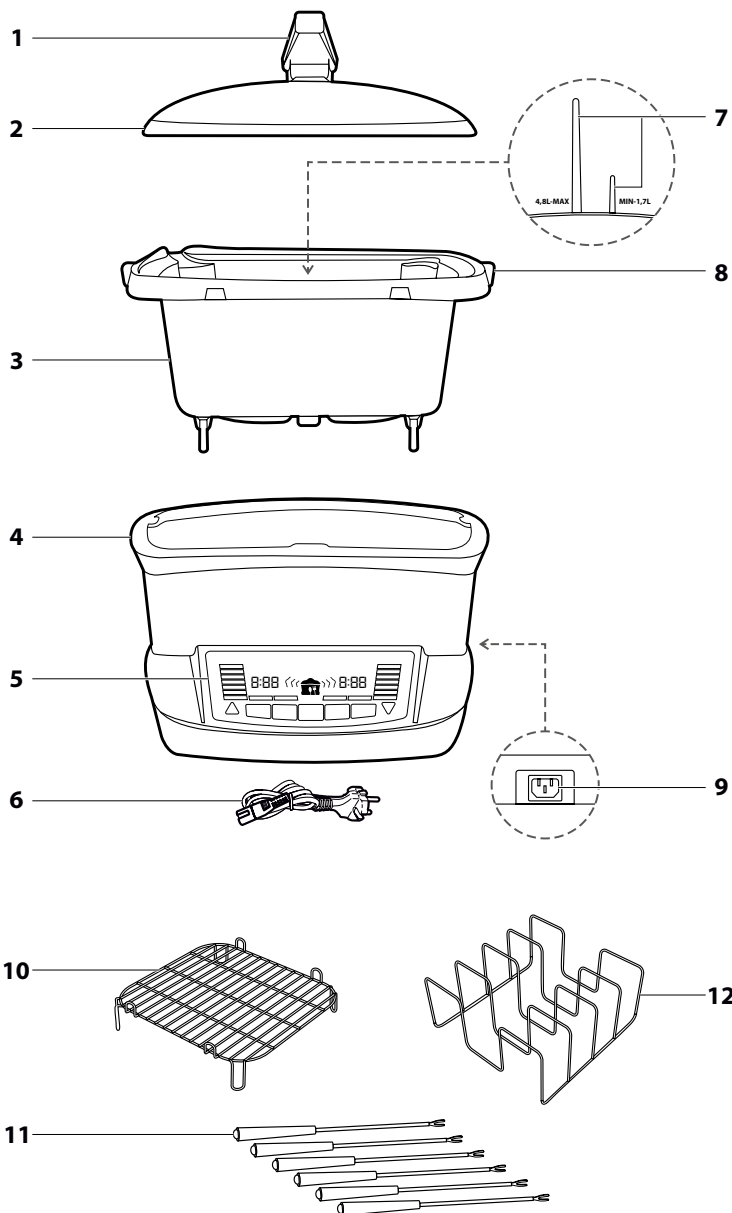

HR-7

B

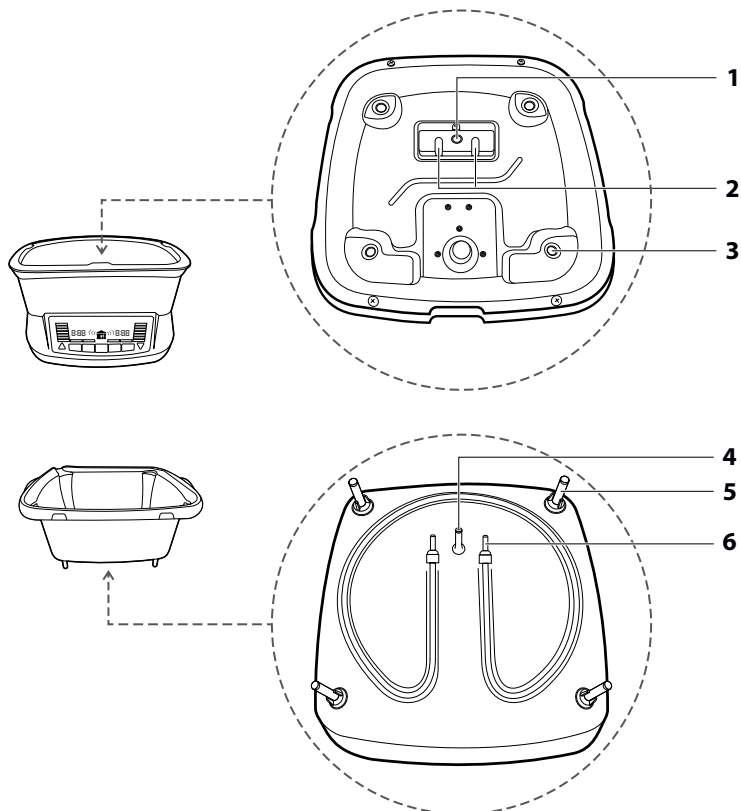

C

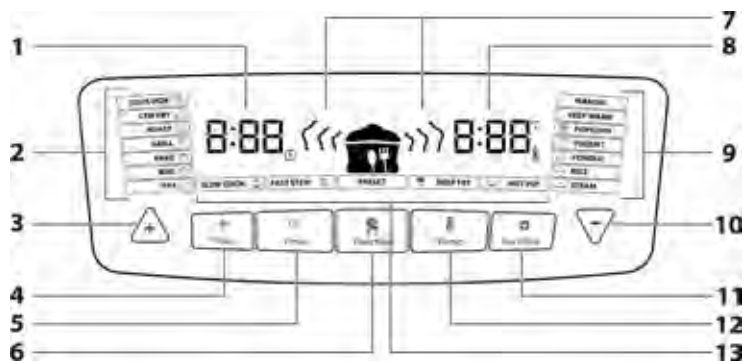

Višenamjensko kuhalo i friteza

SFR 9300BK

HR

OPIS UREĐAJA

- | | |
|--|--|
| A1 Drška poklopca | A6 Kabel napajanja |
| A2 Stakleni poklopac s brtvom
Prikladan za pranje u perilici posuđa. | A7 Oznake maksimalne i minimalne razine |
| A3 Lonac
Kapacitet od 8 litara, izrađen od slitine aluminija
s neljepljivom unutarnjom površinom.
Prikladan za pranje u perilici posuđa. | A8 Drške lonca |
| A4 Jedinica višenamjenskog kuhala
Jedinica višenamjenskog kuhala ima na obje strane
izreze koji služe za nošenje. | A9 Električni priključak višenamjenskog kuhala (na
poledini uređaja) |
| A5 Upravljačka ploča sa zaslonom | A10 Rešetka za prženje |
| | A11 Viljuške za topljeni sir
Služe za nabadanje razne hrane koja se zatim
umače u topljeni sir ili vadi iz njega. |
| | A12 Rešetka za kuhanje u vakuumu |
-
- | | |
|------------------------------------|--------------------|
| B1 Rupa za zatik poklopca | B4 Zatik |
| B2 Rupe za kontakt poklopca | B5 Nožice |
| B3 Rupe za nožice poklopca | B6 Kontakti |
-
- | | |
|--|---|
| C1 Indikator vremena | se prikazuju bez prekida. Ako je u tijeku neki
proces kuhanja, simboli se postupno prikazuju od
najmanjeg do najvećeg. |
| C2 Lijevi izbornik programa | C8 Indikator temperature |
| C3 Gumb plus (+)
Služi za povećavanje vrijednosti vremena ili
temperature te za pomicanje kroz programe
kuhanja. | C9 Desni izbornik programa |
| C4 Gumb za gotove programe
Služi za aktiviranje kuhanja s odgodom. | C10 Gumb minus (-)
Služi za snižavanje vrijednosti vremena ili
temperature te za pomicanje kroz programe
kuhanja. |
| C5 Gumb TIME
Služi za podešavanje vremena kuhanja u rasponu
od 0:01 – 9:59. | C11 Gumb za pokretanje/zaustavljanje
Služi za pokretanje i zaustavljanje kuhanja |
| C6 Gumb FUNCTION
Služi za podešavanje gotovih programa kuhanja. | C12 Gumb TEMP (temperatura)
Omogućuje podešavanje temperature kuhanja
u rasponu od 40 do 240 °C u koracima od 10 °C. |
| C7 Indikatori uključenog/isključenog procesa kuhanja
Kada nije uključen nijedan proces kuhanja, simboli | C13 Srednji izbornik programa |

NAMIJENJENA UPOTREBA VIŠENAMJENSKOG KUHALA I FRITIZE

- Višenamjensko kuhalo i friteza namijenjeno je za kuhanje širokog raspona jela za koje bi obično bilo potrebno koristiti razne druge uređaje i lonce. Na primjer, višenamjensko kuhalo omogućuje kuhanje, pečenje, roštiljanje, prženje, pohanje, kuhanje na pari i prženje u dubokom ulju.
- Višenamjensko kuhalo se može koristiti bilo u automatskom načinu rada, odabirom jednog od 18 zadanih programa i bez potrebe za podešavanjem ikakvih drugih postavki, ili u ručnom načinu rada gdje se vrijeme i temperatura kuhanja mogu podesiti prema vašim potrebama i iskustvu.
- Višenamjensko kuhalo ima i druge funkcije, kao što je odgoda početka i automatska ili podesiva funkcija održavanja topline.

PRIJE PRVE UPOTREBE

- Prije prve upotrebe, operite lonac za kuhanje **A3**, poklopac **A2** i pribor od **A10** do **A12** pomoću tople otopine deterdženta. Zatim isperite sve te dijelove čistom vodom i temeljito osušite finom krpom za brisanje. Lonac za kuhanje, poklopac i pribor se mogu prati i u perilici posuđa.
- Također očistite unutarnje i vanjske dijelove višenamjenskog kuhala **A4** lagano vlažnom krpom za brisanje i zatim osušite brisanjem. Nikada nemojte uranjati višenamjensko kuhalo u vodu ili bilo koju drugu tekućinu!

UPOTREBA

PRIPREMA SASTOJAKA I SAVJETI ZA KUHANJE

- Odaberite odgovarajuću količinu hrane za kuhanje tako da ne prelazi maksimalni kapacitet lonca za kuhanje. Uvijek ulijte dovoljnu količinu vode ispod hrane, inače će se višenamjensko kuhalo zbog nedostatka vode pregrijati prije nego što se kuhanje dovrši.
- Prilikom kuhanja cijelih komada mesa ulijte dovoljnu količinu vode. Uvijek odrežite višak masnoće s mesa. Potpuno skuhajte bilo kakvo meso, ribu ili plodove mora.
- Također možete staviti smrznuto meso u lonac za kuhanje, ali morate dodati oko 0,2 litre vode ili temeljca da bi se stvorio toplinski međusloj između mesa i posude za kuhanje da bi se lonac za kuhanje zaštitio od oštećenja naglom promjenom temperature. Istovremeno imajte na umu da će vrijeme kuhanja biti nekoliko sati dulje.
- U pravilu narežite hranu na komade jednake veličine da biste osigurali jednoliko kuhanje.
- Povrće kao što su mrkva, luk, cikla, itd. će se možda dulje kuhati nego meso, zato ga narežite na dovoljno male komade.
- Ostavite zamrznuto povrće da se odmrzne i dodajte ga u posljednjem satu kuhanja. Tako će povrće zadržati svoju boju i strukturu. Također, ostali sastojci u višenamjenskom kuhalu neće se previše ohladiti.
- Prethodno prženje povrća i mesa u tavi uklonit će dio masnoće s mesa te poboljšati izgled i okus mesa, kao i povrća.
- Mliječni proizvodi, kao što su vrhnje, kiselo vrhnje ili jogurt, kao i tjestenina, obično se skupljaju i raspadaju tijekom sporog kuhanja, stoga ih dodajte na kraju.
- Nikada nemojte kuhati legume (npr. suhi grah ili leću) u višenamjenskom kuhalu, uvijek ih prvo namočite oko deset sati u vodi.
- Masnoće kao što su ulja, maslac, svinjska mast i sl. ne trebaju se uopće koristiti, osobito ako držite do zdrave prehrane. Ako ne možete živjeti bez masti, onda će biti dovoljne 2-3 jušne žlice ulja, ovisno o broju porcija koje kuhate.
- Tijekom kuhanja što manje dizite poklopac jer se time gubi toplina i isparava tekućina. Ako često podižete poklopac ili ga tijekom kuhanja stavite sa strane na dulje vrijeme, treba imati na umu da se jelo možda neće do kraja skuhati te da će možda trebati produljiti vrijeme kuhanja ručnim podešavanjem vremena i/ili temperature.
- Ako je hrana koju želite pržiti vlažna, prvo ju osušite. Uvijek začinite hranu tek nakon prženja u dubokom ulju i nemojte ubacivati začine nad loncem za prženje ili tokom prženja.
- Ako želite pržiti paniranu hranu, pazite da bude jednoliko panirana te otesite višak krušnih mrvica jer otpale krušne mrvice mogu pokvariti kvalitetu ulja za prženje.
- Neke vrste hrane, kao što su krafni, se mogu pržiti izravno u loncu za kuhanje koji sadrži ulje za prženje, bez upotrebe košare za prženje (nije priložena).
- Ako želite pržiti smrznutu hranu u dubokom ulju, prvo uklonite sav višak leda s hrane jer led može uzrokovati da ulje prekipi.

SASTAVLJANJE

- Izvadite lonac za kuhanje iz višenamjenskog kuhala i napunite ga sastojcima na temelju željene vrste hrane. Uvijek poštujujte oznake **A7** (MIN/MAX) u loncu za kuhanje. Ukupna količina sastojaka zajedno s vodom ne smije prijeći oznaku 4/5 na loncu za kuhanje. Kada pripremate jela čiji se volumen povećava tijekom kuhanja, nemojte napuniti lonac za kuhanje više od 3/5. Međutim, volumen hrane mora biti najmanje 1/5 kapaciteta lonca za kuhanje.
- Za prženje u dubokom ulju, koristite samo ona ulja i masti koja su izričito označena kao „bez pjenjenja“ i prikladna za prženje u fritezi. Te informacije su navedene na pakiranju ili naljepnici.



Upozorenje:

- Nikada nemojte rezati hranu izravno unutar lonca za kuhanje **A3**.
- Nikada nemojte stavljati hranu izravno u višenamjensko kuhalo **A4**.
- Kada pržite u dubokom ulju, nikada nemojte kombinirati više vrsta masti ili ulja.

- Obrišite gornji rub lonca za kuhanje i sve druge dijelove koji su zaprljani pri punjenju lonca za kuhanje.
- Prije umetanja lonca za kuhanje u višenamjensko kuhalo, provjerite da li je unutarnji dio čist i bez ikakvih ostataka hrane.
- Umetnite lonac za kuhanje u višenamjensko kuhalo tako da zatik **B4**, nožice **B5** i kontakti **B6** uđu u odgovarajuće rupe **B1-B3** u metalnoj ploči unutar višenamjenskog kuhala.

Višenamjensko kuhalo i friteza

SFR 9300BK

HR



Upozorenje:

Uvijek pazite da lonac za kuhanje bude pravilno postavljen u višenamjenskom kuhalu. Nikada nemojte pokušati uključiti višenamjensko kuhalo ako je lonac za kuhanje nepravilno postavljen!

RADNA LOKACIJA VIŠENAMJENSKOG KUHALA

- Stavite višenamjensko kuhalo na vodoravnu, suhu, čistu, i najvažnije stabilnu i toplinski otpornu površinu. Ako želite koristiti višenamjensko kuhalo na pultu osjetljivom na toplinu, ispod njega stavite ploču za rezanje ili slični toplinski otporni materijal.
- Ako želite staviti višenamjensko kuhalo na ploču za kuhanje ispod kuhinjske nape, pazite da ploča za kuhanje bude isključena.
- U neposrednoj blizini višenamjenskog kuhala ne smije biti nikakvih predmeta ili površina koje se mogu oštetiti izlazećom parom, npr. zidova, kuhinjskih ormarića, ormara, slika, zavjesa, itd.
- Postavite višenamjensko kuhalo tako da ga djeca ne mogu doseći i da nitko ne može zapeti za njega, povući ga dolje ili prevrnuti.

UKLJUČIVANJE

- Utaknite utikač na kabelu napajanja u priključak na višenamjenskom kuhalu i utaknite drugi utikač kabela napajanja u električnu utičnicu. Oglasit će se zvučni signal, zaslon će zasvijetliti na 1 sekundu i zatim će se isključiti, a višenamjensko kuhalo će prijeći u štedni način rada.
- Pritiskanje bilo kojeg gumba će upaliti zaslon, a višenamjensko kuhalo će prijeći u stanje pripravnosti, što znači da je spremno za upotrebu. Upaliti će se zaslon i prikazati će se pojedinačni programi kuhanja.
- Možete staviti višenamjensko kuhalo u stanje pripravnosti pritiskanjem gumba **C11** (Start/Stop) u bilo kojem trenutku dok višenamjensko kuhalo radi.
- U slučaju da unutar 1 minute ne mijenjate nijednu postavku, višenamjensko kuhalo će ponovo prijeći u štedni način rada.



Napomena:

Kada se kuhalo koristi prvi put, možda će ispuštiti miris koji je posljedica zagrijavanja novog proizvoda. To je potpuno normalna pojava i nestat će nakon što se uređaj upotrijebi nekoliko puta. Stoga možete prije prve upotrebe uliti dvije čaše vode u neljepljivi lonac i pokrenuti program STEAM (kuhanje na pari). Po potrebi ponovite postupak.

AUTOMATSKO KUHANJE POMOĆU GOTOVIH PROGRAMA

- Višenamjensko kuhalo i friteza imaju pametne programe kuhanja. Svaki od njih ima unaprijed zadano vrijeme kuhanja i temperaturu da biste mogli lakše postići najbolje moguće rezultate.

Pregled programa:

PROGRAM	OPIS	TVORNIČKA VRIJEDNOST		OPCIJE PODEŠAVANJA	
		VRIJEME	TEMPERATURA	VRIJEME	TEMPERATURA
SOUS VIDE	Kuhanje u vakuumu pomoću vodene kupke i vrećica za vakuumsko brtvljenje. Ovaj program je posebno prikladan za meso, ribu, povrće, te voće. Kada koristite ovaj program, upotrijebite priloženu rešetku.	1:00	50 °C	1:00-9:59	40–99 °C

Višenamjensko kuhalo i friteza

SFR 9300BK

STIR-FRY	Za dinstanje sastojaka u vrlo malim količinama u vrlo vrućem ulju uz stalno miješanje. Ovaj program je prikladan za meso i ribu, a možete umiješati i dodatke kao što su okruglice i riža.	0:10	240 °C	00:05-0:20	140–240 °C
ROAST	Pečenka. Upotrijebite ovaj program za pečenje, pečenje mesa, povrća, peradi, itd.	0:60	240 °C	0:10-1:00	120–240 °C
GRILL	Ovaj program je prikladan za roštiljanje, na primjer kriški marinirane piletine ili druge hrane. Kada koristite ovaj program, upotrijebite priloženu rešetku.	0:30	240 °C	0:10-1:00	150–240 °C
BAKE	Pečenje. Ovaj program je prikladan za pečenje pita, mafina, biskvita i drugih slastica, kao i za pečenje mesa, ribe i povrća.	0:30	180 °C	0:10-2:00	140–180 °C
BOIL	Ovaj program je prikladan za kuhanje tjestenine, krumpira, riže, povrća, juha i umaka, okruglica, itd.	0:25	150 °C	0:15-1:00	100–240 °C
FRY	Za prženje hrane djelomično uronjene u ulje za prženje.	0:20	200 °C	0:01-1:00	120–240 °C
SLOW COOK	Za sporo kuhanje hrane. Jednostavno narežite sastojke, stavite ih u lonac za kuhanje, promiješajte, pokrijte, po potrebi podesite vrijeme i temperaturu, pokrenite kuhanje i više nemate brige.	6:00	100 °C	0:30-6:00	×
FAST STEW	Brzo varivo. Ovaj program je idealan za kuhanje mesa, jetrica, ribe ili povrća. Omogućuje kuhanje sočnih jela poput onih koja se kuhaju u ekspres loncu. Nije potrebno dodavati vodu.	1:00	120 °C	0:01-2:00	120–200 °C
DEEP FRY	Za prženje hrane potpuno uronjene u duboko ulje za prženje.	0:40	210 °C	0:20-2:00	180–210 °C
HOT POT	Za kuhanje juha izravno na kuhinjskom stolu. Kako se juha postupno vadi iz lonca i poslužuje u tanjurima, u nju se istovremeno dodaje još sastojaka koji se kuhaju i zatim poslužuju. Ti sastojci mogu biti tanke kriške mesa, lisnato povrće, gljive, okruglice od jaja, tofu, plodovi mora, itd.	1:00	220 °C	0:30-9:59	120–240 °C
STEAM	Za kuhanje jela na pari. Ovaj program se također može koristiti za podgrijavanje hladne ili smrznute hrane.	0:15	220 °C	0:10-1:00	120–220 °C
RICE	Služi za kuhanje obične ili prokuhane riže.	nije dostupno	100 °C	×	× *
FONDUE	Kuhanje čokolade, sira ili mesnih umaka ili juha.	2:00	60 °C	0:30-4:00	40–70 °C

YOGURT	Za kućnu pripremu jogurta. Upotrijebite prokuhano ili pasteurizirano mlijeko i jogurtnu kulturu. Jogurtna kultura može biti komercijalni jogurt bez dodanih okusa, gotovi jogurt, jogurt u prahu dostupan u supermarketima ili jogurtna kultura iz trgovine zdravom hranom.	4:00	40 °C	0:30-9:59	×
POPCORN	Za pripremu kokica. Kokice se mogu pripremiti bez ulja ili u maloj količini ulja ili masti. Začinite gotove kokice po svom ukusu.	0:08	240 °C	0:01-0:15	200–240 °C
MANUAL	Omogućuje prilagođavanje svih parametara kuhanja na temelju receptata, količine sastojaka i vašim osobnim željama.	1:00	240 °C	0:01-9:59	40–240 °C
ODRŽA- VANJE TOPLINE	Za održavanje temperature. Ovaj program održava hranu na temperaturi od oko 80 °C tokom programiranog ili podešenog vremena.	2:00	80 °C	0:30-9:59	×
PRESET	Odgoda početka. Omogućuje da započnete kuhanje u vrijeme po svom izboru.	1:00	×	0:01-9:59	×

Objašnjenja:

× = funkcija nije dostupna ili postavka nije moguća

* = ni vrijeme ni temperatura se ne mogu mijenjati tokom zagrijavanja. Kada dođe do vrenja, vrijeme se može podesiti u rasponu od 0:10 do 0:15 minuta

Odabir programa

- Programi iz lijevog, srednjeg i desnog izbornika se mogu odabrati na tri načina:
 - Pomoću gumba **C6** (Function): Svaki put kada se taj gumb pritisne, programi se ciklički izmjenjuju u suprotnom smjeru od kazaljki sata, tj. s lijeva na desno.
 - Pomoću gumba **C3** (plus) u stanju pripravnosti: Svaki put kada se taj gumb pritisne, programi se ciklički izmjenjuju u suprotnom smjeru od kazaljki sata, tj. s lijeva na desno.
 - Pomoću gumba **C10** (minus) u stanju pripravnosti: Svaki put kada se taj gumb pritisne, programi se ciklički izmjenjuju u smjeru kazaljki sata, tj. s desna na lijevo.

Pritiskanje bilo kojeg od navedenih gumba je popraćeno kratkim zvučnim signalom, treptanjem odgovarajućeg programa i prikazom zadanih vrijednosti kuhanja na zaslonu.

Pokretanje, zaustavljanje i dovršavanje programa

- Pokrenite postupak kuhanja pritiskom gumba **C11** (Start/Stop). Odabrani program kuhanja će treptati, indikatori **C7** će se početi učitavati i zadano vrijeme će se početi odbrojavati.
- Možete u bilo kojem trenutku pauzirati postupak kuhanja pritiskanjem gumba **C11** (Start/Stop).
- Kada višenamjensko kuhalo dovrši kuhanje, dat će 3x zvučna signala i, ovisno o odabranom programu ili postavci, prijeći u način rada za održavanje topline ili štedni način rada, tj. zaslon će se isključiti. Na taj način se dovršava funkcija automatskog kuhanja.

PODEŠAVANJE PROGRAMA KUHANJA

- U većini programa je moguće podesiti neke ili sve tvorničke parametre kuhanja ovisno o vašim potrebama i iskustvu. Podesivi parametri su navedeni u tablici pregleda programa.
- Podesivi parametri se mogu podešavati i prije i tijekom kuhanja. Parametri kuhanja se mogu podešavati u bilo kojem

trenutku pritiskom gumba **C11** (Start/Stop).

- Nakon podešavanja parametara, pokrenite proces kuhanja pritiskom gumba **C11** (Start/Stop). Kuhanje će se odvijati na isti način kao i kod automatskog kuhanja.

Podešavanje vremena

- Odaberite program koji omogućuje podešavanje vremena i pritisnite gumb **C5** (Time). Kada prvi put pritisnete gumb C5, minute će početi treptati, a kada ga ponovo pritisnete, sati će početi treptati. Pomoću gumba **C3** (plus) ili **C10** (minus) podesite vrijednost po potrebi.
- Kada podešavate minute, vrijednost će se mijenjati za 1 minutu sa svakim pritiskanjem gumba. Ako želite mijenjati vrijeme u koracima od 10 minuta, pritisnite i držite gumb.

Podešavanje temperature

- Odaberite program koji omogućuje podešavanje temperature i pritisnite gumb **C12** (Temp). Pomoću gumba **C3** (plus) ili **C10** (minus) podesite vrijednost po potrebi.

RUČNO KUHANJE

- Višenamjensko kuhalo također omogućuje prilagođavanje parametara kuhanja na temelju recepta, količine sastojaka i vaših osobnih želja. Možete podesiti temperaturu i vrijeme kuhanja, pogledajte tablicu pregleda programa.
- Odaberite program „Manual“. Prikazat će se tvorničko vrijeme od **01:00** i temperatura od 240 °C.
- Podesite parametre kuhanja sukladno postupku u prethodnom poglavlju „PODEŠAVANJE PROGRAMA KUHANJA“.
- Nakon podešavanja parametara, pokrenite proces kuhanja pritiskom gumba **C11** (Start/Stop). Kuhanje će se odvijati na isti način kao i kod automatskog kuhanja.

FUNKCIJA ODGOĐENOG KUHANJA

- Funkcija odgođenog kuhanja vam omogućuje da pokrenete kuhanje tek nakon što istekne zadano vrijeme. Minimalno vrijeme odgođe je 30 minuta, a maksimalno vrijeme odgođe je 24 sata.
- Odgoda kuhanja je dostupna samo za sljedeće programe: SOUS VIDE, BAKE, BOIL, SLOW COOK, FAST STEW, HOT POT, STEAM i RICE.
- Odaberite program kuhanja i pritisnite gumb **C4** (Preset). Tekst „PRESET“ i indikator vremena će početi treptati. Tvornička vrijednost je 1 sat. Pritisnite gumb **C5** (Time) i zatim pomoću gumba **C3/C10** (+/-) mijenjajte vrijednost u rasponu od 0:01 do 9:59.
- Pritisnite gumb **C11** (Start/Stop) da biste pokrenuli odbrojavanje. Upalit će se tekst „PRESET“. Čim istekne vrijeme koje zadate, višenamjensko kuhalo će automatski pokrenuti kuhanje.

FUNKCIJA ODRŽAVANJA TOPLINE

- Funkcija održavanja topline služi za održavanje topline jela na zadanoj temperaturi od 80 °C.
- Funkcija održavanja topline će se pokrenuti automatski na kraju sljedećih programa: BOIL, SLOW COOK, FAST STEW, STEAM i RICE. Također se može pokrenuti ručno odabirom programa KEEP WARM pomoću gumba **C6** (Function) ili gumba **C3/C10** (+/-).
- Zadana vrijednost vremena za automatski ili ručno odabranu funkciju održavanja topline je 2:00 sata. Vrijednost se može mijenjati u rasponu od 0:30 do 9:59 pritiskanjem gumba **C5** (Time) i podešavanjem željenih vrijednost pomoću gumba **C3/C10** (+/-). Tvornička vrijednost temperature se ne može mijenjati.
- Pritisnite gumb **C11** (Start/Stop) da biste pokrenuli tu funkciju. Simboli **C7** će se početi učitavati i početak odbrojavanja. Funkcija se može zaustaviti prijevremeno u bilo kojem trenutku pritiskom gumba **C11** (Start/Stop).
- Čim zadano vrijeme istekne, oglašava se zvučni signal i višenamjensko kuhalo će se automatski isključiti.

ZAŠTITA OD PREGRIJAVANJA

- Višenamjensko kuhalo je opremljeno osiguračem za zaštitu od pregrijavanja. Kada više nema vode ili soka u loncu za kuhanje, a temperatura u njemu previše poraste, višenamjensko kuhalo će se automatski isključiti. U tom slučaju, iskopčajte utikač napajanja i pustite da se višenamjensko kuhalo ohladi. Zatim ga možete ponovo staviti u pogon.

ISKLJUČIVANJE VIŠENAMJENSKOG KUHALA

- Da biste potpuno isključili višenamjensko kuhalo, iskopčajte kabel napajanja iz električne utičnice i pustite ga da se potpuno ohladi. Nakon što se ohladi, očistite ga prema poglavlju ČIŠĆENJE I ODRŽAVANJE pa ga spremite na prikladno mjesto.

ČIŠĆENJE I ODRŽAVANJE



Pažnja:

Prije čišćenja i održavanja uvijek iskopčajte višenamjensko kuhalo iz utičnice napajanja. Prije uklanjanja poklopca i vađenja lonca za kuhanje, uvijek pustite da se višenamjensko kuhalo potpuno ohladi.



Pažnja:

Jedinica višenamjenskog kuhala i njen kabel napajanja nisu namijenjeni za pranje u perilici posuđa. Nemojte prskati te dijelove vodom ili bilo kojom drugom tekućinom ili ih uranjati u vodu ili bilo koju drugu tekućinu.

- Operite odvojivu lonac za kuhanje, poklopac i sav upotrijebljeni pribor u toploj vodi pomoću deterdženta. Isperite i dobro obrišite mekom krpom za brisanje. Ti dijelovi se također mogu prati u perilici.
- Ako je poklopac jako zaprljan, pažljivo skinite gumenu brtvu i temeljito očistite, operite i osušite poklopac i brtvu. Nemojte zaboraviti vratiti brtvu na poklopac.
- Također očistite vanjske dijelove višenamjenskog kuhala lagano vlažnom krpom za brisanje i zatim osušite brisanjem. Obrišite unutrašnjost višenamjenskog kuhala papirnatim ručnicima, a veće nečistoće možete očistiti mekanom spužvom i zatim osušiti brisanjem.
- Ako želite ukloniti zapečene ostatke hrane iz lonca za kuhanje, prvo pustite da se namače 20-30 minuta u vrućoj vodi s deterdžentom. Ostaci hrane se zatim mogu lako ukloniti pomoću meke kuhinjske četke.



Pažnja:

Nikada nemojte čistiti vanjsku površinu višenamjenskog kuhala ili lonac za kuhanje pomoću kemikalija, strugala za posuđe, čelične vune ili abrazivnih sredstava za čišćenje jer se time može oštetiti višenamjensko kuhalo ili lonac za kuhanje.

POHRANA

- Prije pohrane, višenamjensko kuhalo mora biti potpuno ohlađeno, isključeno i iskopčano iz napajanja, čisto i suho.
- Stavite pribor u lonac za kuhanje i stavite lonac za kuhanje u višenamjensko kuhalo. Stavite poklopac na lonac za kuhanje.
- Zatim spremite višenamjensko kuhalo na čistom i suhom mjestu izvan dohvata djece.



Pažnja:

Pohranite višenamjensko kuhalo dalje od ekstremnih temperatura, izravnog sunčevog svjetla, pretjerane vlage i nemojte ga držati u prašnjavom okruženju. Nemojte stavljati ništa na višenamjensko kuhalo.

TEHNIČKE SPECIFIKACIJE

Nazivni raspon napona	220–240 V AC
Nazivna frekvencija.....	50–60 Hz
Nazivna ulazna snaga	1.800 W
Volumen lonca za prženje.....	4,8 l
Dimenzije (visina × širina × dubina).....	300 mm × 345 mm × 340 mm
Težina.....	4 kg

Zadržavamo pravo na izmjene teksta i tehničkih parametara.

UPUTE I INFORMACIJE VEZANE UZ ODLAGANJE RABLJENE AMBALAŽE

Odložite iskorištene materijale za ambalažu na ovlaštenom odlagalištu u vašem mjestu.

ODLAGANJE ISKORIŠTENE ELEKTRIČNE I ELEKTRONIČKE OPREME

Ovaj simbol na proizvodima ili originalnim dokumentima znači da se iskorišteni električni ili elektronički proizvodi ne smiju odlagati u obični kućanski otpad. Radi pravilnog zbrinjavanja, obnavljanja i recikliranja, predajte ove proizvode na predviđenim prikupljalištima. Također, u nekim državama Europske unije ili drugim europskim zemljama možete vratiti uređaj lokalnom prodavaču kada kupujete ekvivalentan novi uređaj.

Pravilno odlaganje ovog proizvoda pomaže u spašavanju vrijednih prirodnih resursa te sprječava potencijalne negativne učinke za okoliš i ljudsko zdravlje, koji bi nastali nepravilnim odlaganjem otpada. Zatražite više pojedinosti od lokalnih nadležnih tijela ili prikupljališta.

U skladu s državnim propisima, moguće su kazne za nepropisno odlaganje ove vrste otpada.

Za poslovne subjekte u državama Europske unije

Ako želite odbaciti električne ili elektroničke uređaje, zatražite informacije od prodavača ili dobavljača.

Odlaganje u drugim zemljama izvan Europske unije

Ovaj simbol je važeći u Europskoj uniji. Ako želite odložiti ovaj proizvod u otpad, zatražite potrebne informacije o pravilnom načinu odlaganja od lokalnih nadležnih tijela ili prodavača.



Ovaj proizvod zadovoljava sve osnovne zahtjeve EU direktiva vezanih uz njega.